

## บทที่ 5

### การออกแบบโครงสร้างเว็บและการเชื่อมโยง

การออกแบบโครงสร้างเชื่อมโยงภายในเว็บไซต์ จะเริ่มจากหน้าแรกหรือหน้าโฮมเพจ (Homepage) คือไฟล์ index.cfm จากหน้านี้จะสามารถเข้าสู่การทำงานอื่นๆ ได้ ดังรูป 5.1

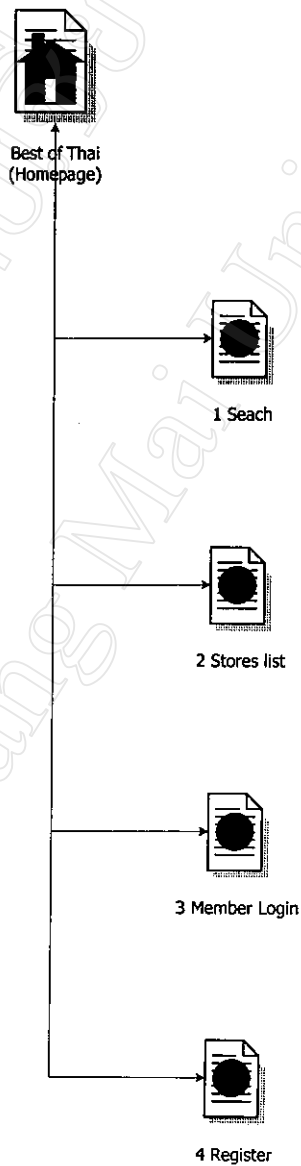

รูป 5.1 แสดงการเชื่อมโยงในหน้าแรกของเว็บเพจ

จากรูป 5.1 สามารถอธิบายการเชื่อมโยงได้ดังนี้

- Search: เข้าสู่หน้าจอผลลัพธ์การค้นหาตามเงื่อนไขที่ใช้ในการค้นหาข้อมูลจากหน้าแรก (SearchAction.cfm)
- Store List: เข้าสู่หน้าจอหน้าร้านของร้านค้าที่เปิดบนเว็บไซต์ (Style#/StoreFront.cfm)
- Member Login: เพื่อเข้าสู่หน้าจอสำหรับการล็อกอินเข้าสู่ระบบ เป็นหน้าจอสำหรับร้านค้าสมาชิก และผู้บริหารระบบ (FirstPG.cfm)
- Register: หน้าจอการลงทะเบียนขอเปิดร้านค้าใหม่บนเว็บไซต์ เป็นหน้าจอสำหรับกรอกรายละเอียดต่างๆ เก็บไว้ในฐานข้อมูล

รูป 5.2 แสดงการเชื่อมโยงภายในหน้าแสดงผลการค้นหา ซึ่งการเชื่อมโยงจะเป็นการเชื่อมโยงไปสู่หน้าจอหน้าร้าน (StoreFront.cfm) หรือหน้าแสดงรายละเอียดสินค้า (Product.cfm) โดยทั้งนี้ผลการเชื่อมโยงในแต่ละหน้าจะขึ้นอยู่กับเงื่อนไขที่ผู้ใช้ใส่ไว้ตั้งแต่หน้าแรก

- Search by Products: ค้นหาจากรายชื่อสินค้า เงื่อนไขนี้จะเชื่อมโยงเข้าสู่หน้าจอแสดงรายละเอียดสินค้า (Product.cfm)
- Search by Stores: ค้นหาจากรายชื่อร้านค้า เงื่อนไขนี้จะเชื่อมโยงเข้าสู่หน้าจอร้าน (StoreFront.cfm)
- Search by Products' Category: ค้นหาสินค้าจากประเภทสินค้า จากเงื่อนไขนี้จะเชื่อมโยงเข้าสู่หน้าจอแสดงรายละเอียดสินค้า (Product.cfm)
- Search by Stores' Category: ค้นหาร้านค้าจากประเภทสินค้าที่มีจำหน่ายในร้านค้า จากเงื่อนไขนี้จะทำการเชื่อมโยงเข้าสู่หน้าจอร้าน (StoreFront.cfm)
- Search by All Criteria: ค้นหาจากทุกๆ เงื่อนไข เงื่อนไขนี้จะสามารถเข้าสู่หน้าจอแสดงรายละเอียดสินค้า (Product.cfm) หรือหน้าจอร้าน (StoreFront.cfm)

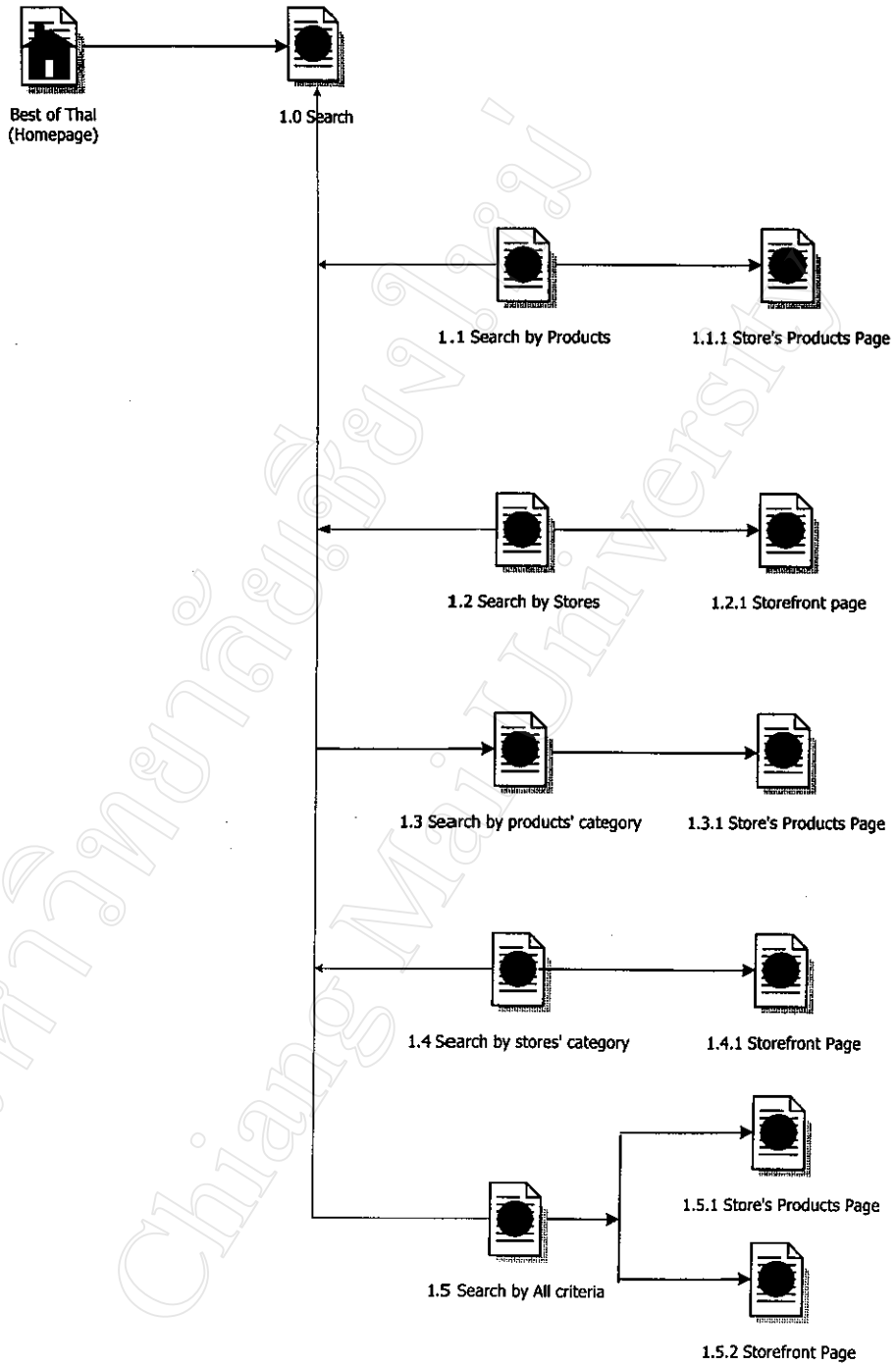

รูป 5.2 แสดงการเชื่อมโยงในหน้าการค้นหาของเว็บไซต์

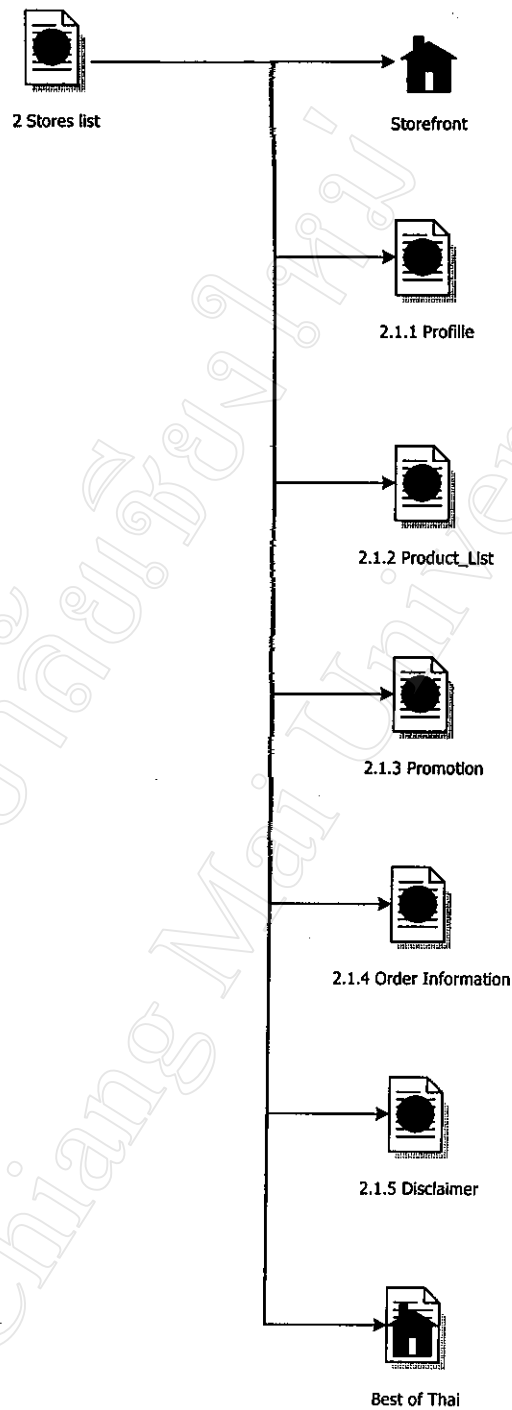

รูป 5.3 แสดงการเชื่อมโยงในส่วนของการแสดงหน้าร้านค้า

จากรูป 5.3 แสดงการเชื่อมโยงในหน้าจอหน้าร้าน โดยสามารถเชื่อมโยงไปยังส่วนแสดงรายละเอียดต่างๆ ได้

- StoreFront: แสดงรายละเอียดหน้าร้าน เช่น สถานที่ตั้ง หมายเลขโทรศัพท์ ฯลฯ (Style#/ StoreFront.cfm)
- Profile: แสดงรายละเอียดโดยย่อ (Style#/Profile.cfm)
- Products List: แสดงรายการสินค้าที่มีจำหน่ายในร้าน (Style#/Product\_List.cfm)
- Promotion: แสดงรายละเอียดรายการส่งเสริมการขาย (Style#/Promotion.cfm)
- Order Information: แสดงรายละเอียดการสั่งซื้อสินค้า (Style#/OrderInfo.cfm)
- Disclaimer: แสดงข้อความที่ร้านค้าไม่รับผิดชอบ (Style#/Disclimer.cfm)
- Best of Thai: กลับสู่หน้าจอหลัก (index.cfm)

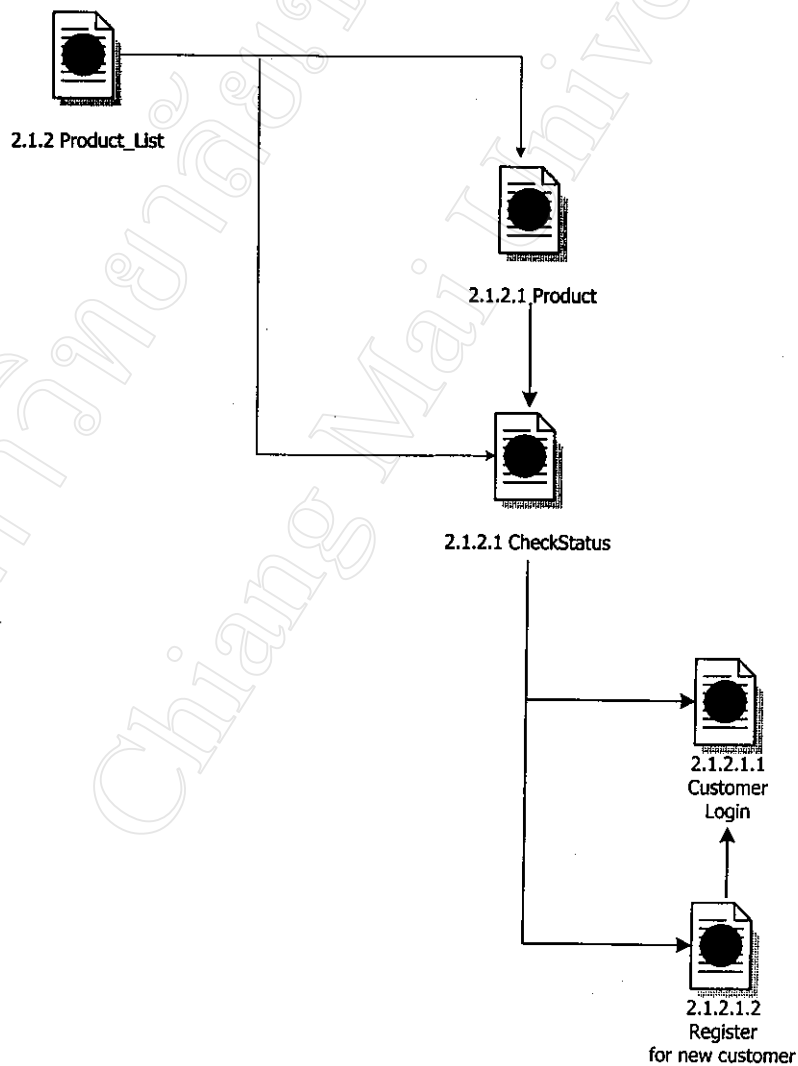

รูป 5.4 แสดงการเชื่อมโยงในหน้าแสดงรายการสินค้า

รูป 5.4 แสดงการเชื่อมโยงในหน้า Product List ซึ่งจะสามารถเข้าสู่หน้าจอแสดงรายละเอียดสินค้า (product.cfm) หรือ ตรวจสอบสถานะลูกค้า (CheckStatus.cfm) สำหรับหน้าจอตรวจสอบสถานะลูกค้า นั้น จะมีการตรวจสอบสถานะการล็อกอินของลูกค้าว่าผ่านการล็อกอินหรือยัง ถ้ายังก็เข้าสู่หน้าจอล็อกอินสำหรับลูกค้า (Cust\_login.cfm) หรือสำหรับลูกค้าใหม่ก็สามารถเข้าสู่หน้าจอลงทะเบียนของลูกค้าได้เพื่อเก็บข้อมูลลงฐานข้อมูล

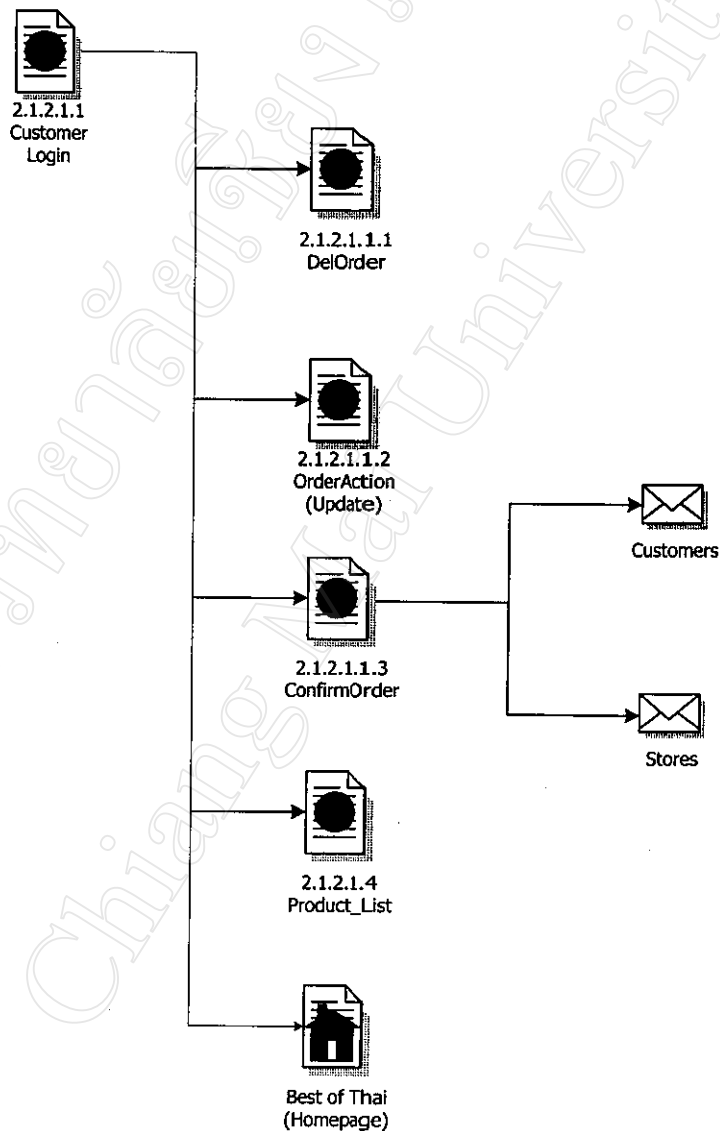

รูป 5.5 แสดงการเชื่อมโยงในส่วนของการเข้าสู่ระบบของลูกค้า

เมื่อผ่านขั้นตอนการล็อกอินแล้ว จะเข้าสู่หน้าจอรายการสั่งซื้อ ซึ่งลูกค้าสามารถเปลี่ยนแปลงรายการการสั่งซื้อได้ ไม่ว่าจะเป็นการลบรายการสินค้า (CancelOrder.cfm) สั่งเพิ่มรายการ

สินค้า (Product\_List.cfm) เพิ่มจำนวนสินค้า (UpdateAmount.cfm) ลบสินค้าออกจากรายการคำสั่งซื้อ (DelProduct.cfm) และยืนยันการสั่งซื้อ (ConfirmOrder.cfm) หรือกลับหน้าจอแรกเพื่อเลือกสินค้าจากร้านค้าอื่น (Index.cfm)

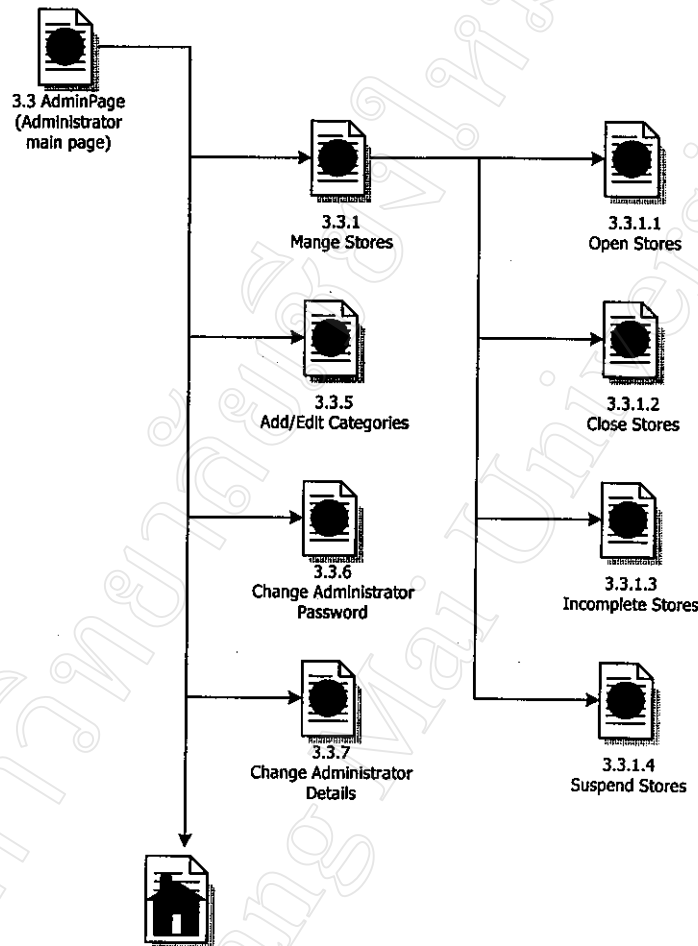

รูป 5.6 แสดงการเชื่อมโยงในส่วนของการบริหารระบบ

รูป 5.6 แสดงการเชื่อมโยงในส่วนของการบริหารระบบ ซึ่งเป็นส่วนการทำงานของผู้บริหารระบบ จากหน้าจอนี้สามารถเชื่อมโยงไปสู่หน้าอื่นๆ ได้ดังนี้

- Manage Store: เป็นหน้าจอบริหารร้านค้า โดยการบริหารร้านค้าจะมีการเชื่อมโยงไปยังโปรแกรมย่อยอื่นๆ ซึ่งทำหน้าที่เปลี่ยนแปลงสถานะของร้านค้า ดังนี้ (AdmEditStore.cfm)
  - Open: อนุญาตเปิดร้าน กำหนดให้ร้านค้ามีสถานะเป็นเปิด(OpenStore.cfm)
  - Close: ทำการปิดร้าน และลบร้านค้านั้นออกจากระบบ รวมทั้งลบไอดีเรียกทอรี่ร้านค้านั้น (CloseStore.cfm)

- Incomplete: กำหนดสถานะให้แก่ร้านค้าที่มีข้อมูล ไม่สมบูรณ์ (Incomplete.cfm)
- Suspend: กำหนดให้ร้านค้ามีสถานะถูกปิดชั่วคราว (Suspend.cfm)
- Add/Edit Categories: หน้าจอเพิ่มหรือแก้ไขประเภทสินค้า (AddCate.cfm/EditCate.cfm)
- Change Administrator Password: เข้าสู่หน้าการเปลี่ยนรหัสผ่านของผู้บริหารระบบ (AdmChangePW.cfm)
- Change Administrator Details: เข้าสู่หน้าการเปลี่ยนรายละเอียดของผู้บริหารระบบ

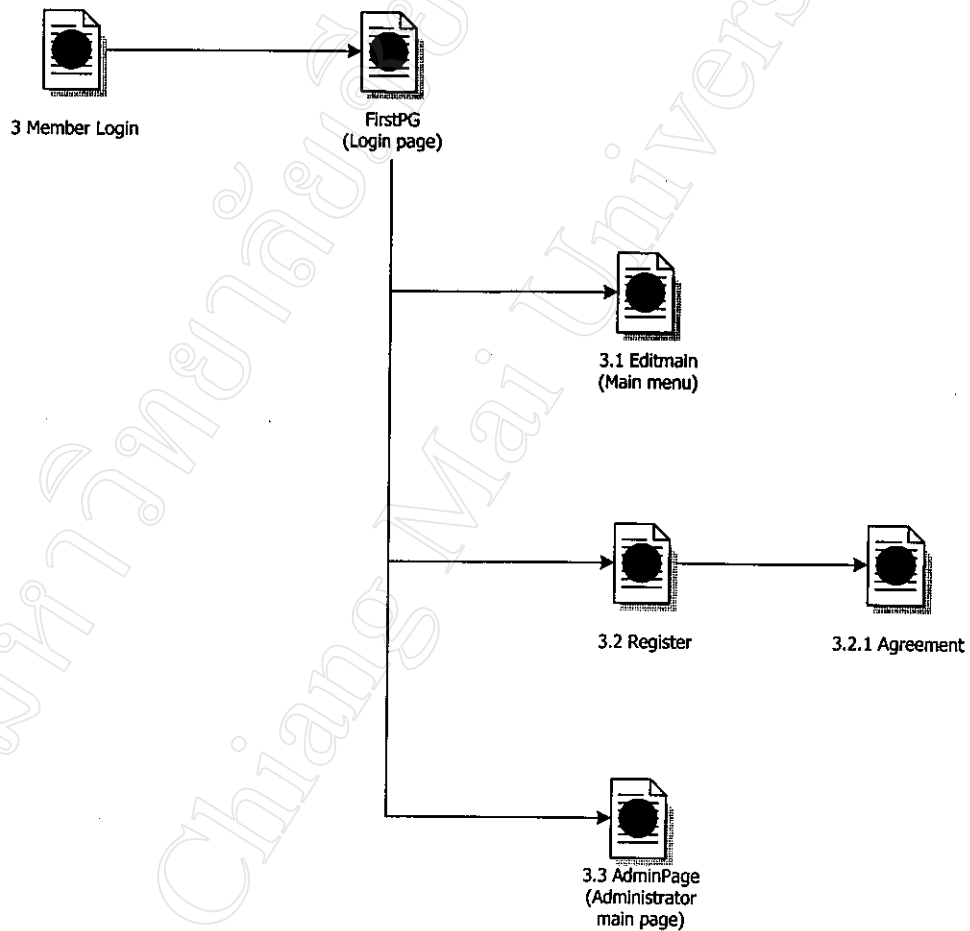

รูป 5.7 แสดงการเชื่อมโยงในหน้าเข้าสู่ระบบของสมาชิก

ตรวจสอบการเข้าสู่ระบบของสมาชิก ซึ่งได้แก่ร้านค้าสมาชิก และผู้บริหารระบบ ถ้าร้านค้ายังไม่ได้ลงทะเบียนจะต้องเข้าสู่หน้าจอการลงทะเบียน (Register.cfm) ส่วนร้านค้าที่เป็นสมาชิกอยู่



แล้วจะเข้าสู่หน้าจอบริหารร้านค้า (EditMain.cfm) และผู้บริหารระบบจะเข้าสู่หน้าจอสําหรับการบริหารระบบ (Adminpage.cfm)

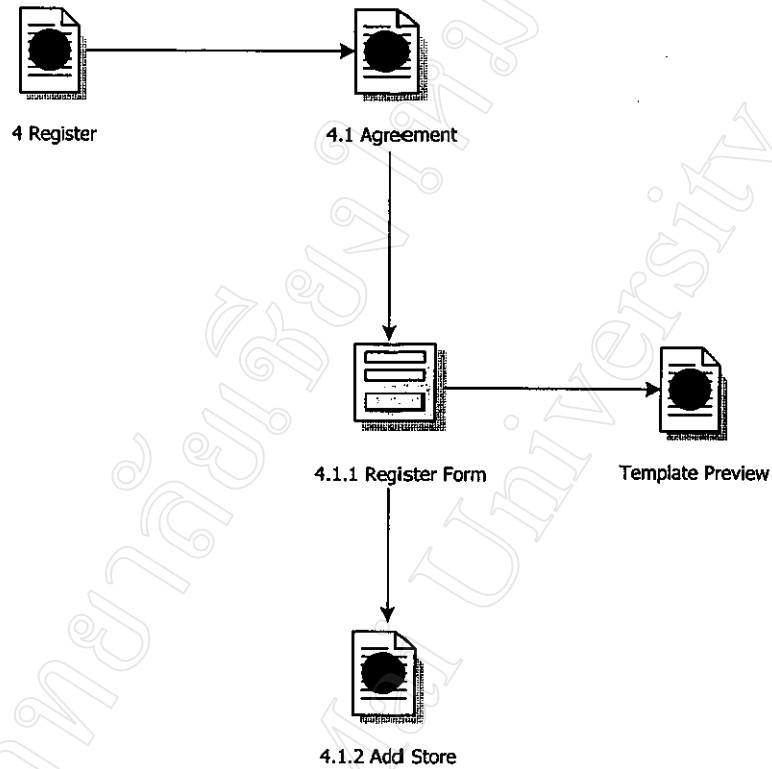

รูป 5.8 แสดงการเชื่อมโยงในส่วนของการลงทะเบียนร้านค้า

รูป 5.8 แสดงการทำงานในส่วนของการลงทะเบียนเพื่อขอเปิดร้าน การเชื่อมโยงจะเริ่มตั้งแต่หน้าจอแสดงข้อความแสดงข้อตกลงระหว่างเว็บไซต์กับร้านค้า (Agreement.cfm) ถ้าร้านค้ายอมรับข้อตกลงก็จะเข้าสู่หน้าจอบริหารลงทะเบียน (Register.cfm) และเมื่อกรอกข้อมูลเป็นที่เรียบร้อยแล้วระบบจะทำการเพิ่มร้านค้านั้นลงฐานข้อมูล (AddStore.cfm)

ร้านค้าที่ลงทะเบียนแล้วสามารถบริหารร้านค้าของตนเองได้ โดยจะต้องล็อกอินเข้าสู่ระบบก่อนเพื่อเข้าสู่หน้าจอบริหารร้านค้า (Editmain.cfm) ดังรูป 5.9

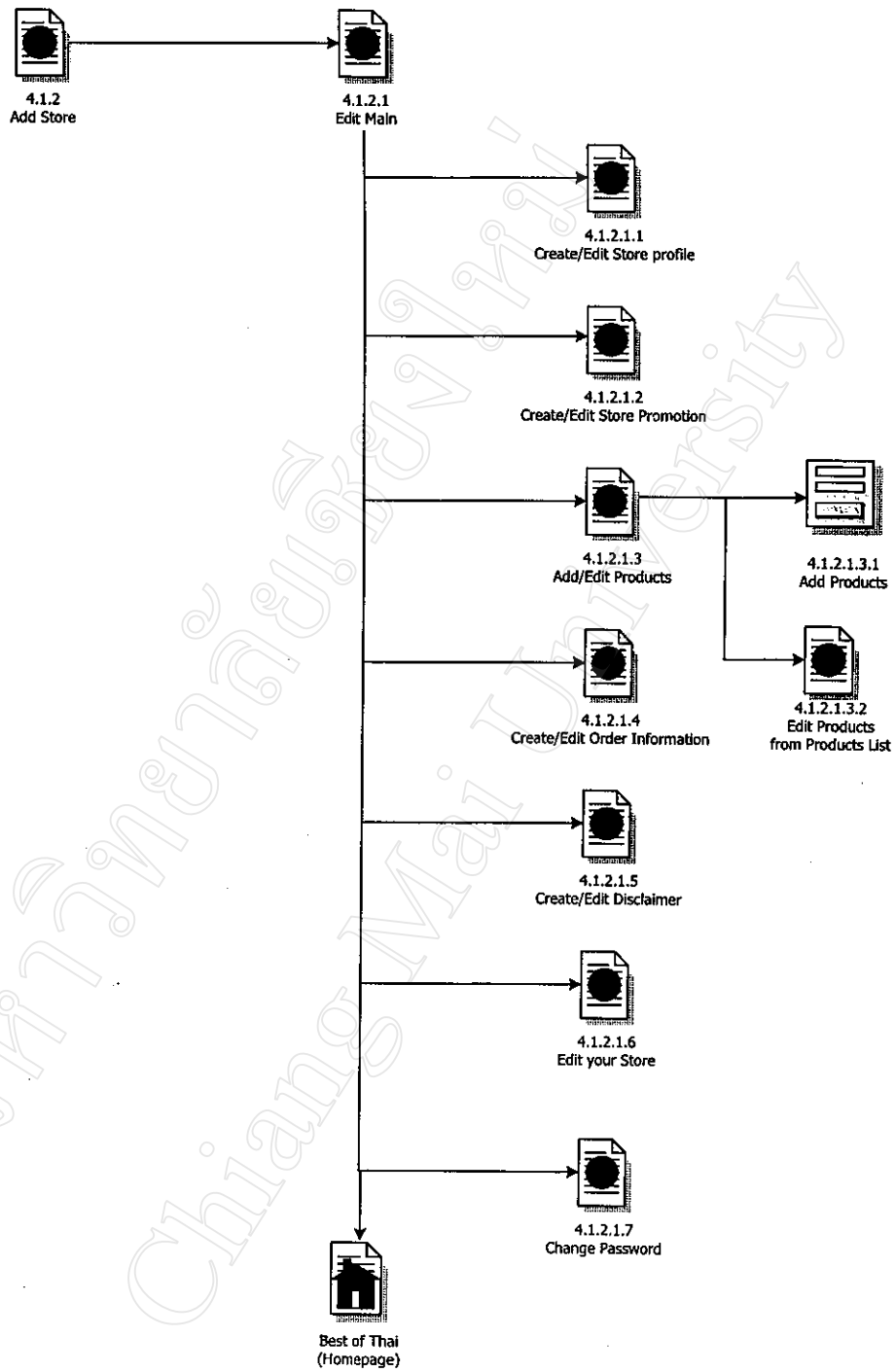

รูป 5.9 แสดงการเชื่อมโยงในส่วนของการบริหารร้านค้า

การเชื่อมโยงในหน้าบริหารร้านค้าประกอบด้วย

- Create/Edit Store Profile: สร้างหรือแก้ไขรายละเอียดโดยย่อของร้านค้า (EditProfile.cfm)
- Create/Edit Promotion: สร้างหรือแก้ไขรายการส่งเสริมการขาย (EditPromotion.cfm)
- Add/Edit Products: เพิ่มรายการสินค้า (AddProduct.cfm) หรือแก้ไขรายละเอียดรายการสินค้า (EditProduct.cfm)
- Create/Edit Order Information: สร้างหรือแก้ไขรายละเอียดการสั่งซื้อสินค้า (EditOrderInfo.cfm)
- Create/Edit Disclaimer: สร้างหรือแก้ไขข้อความแสดงสิ่งที่ร้านค้าไม่รับผิดชอบ (EditDisclaimer.cfm)
- Edit your Store: แก้ไขรายละเอียดร้านค้า เป็นรายละเอียดที่ใส่ไว้ในขั้นตอนการลงทะเบียน (EditStore.cfm)
- Change Password: เปลี่ยนรหัสผ่าน (ChangePW.cfm)
- Best of Thai: กลับสู่หน้าจอแรก (Index.cfm)