

## บทที่ 2

### เอกสารและงานวิจัยที่เกี่ยวข้อง

ในการศึกษาวิจัยเกี่ยวกับความคาดหวังของนักเรียนในโครงการปฏิรูปการศึกษาเกษตรเพื่อชีวิตของวิทยาลัยเกษตรและเทคโนโลยี ในเขตภาคเหนือตอนบน ผู้วิจัยได้ค้นคว้า รวบรวมแนวคิดและทฤษฎีที่เกี่ยวข้องมาใช้เป็นแนวทางในการศึกษาวิจัย แบ่งออกเป็น 3 ประเด็น ดังนี้ คือ

- 2.1 โครงการปฏิรูปการศึกษาเกษตรเพื่อชีวิต
- 2.2 แนวคิดเกี่ยวกับความคาดหวัง
- 2.3 งานวิจัยและงานเขียนอื่นๆ ที่เกี่ยวข้อง

#### 2.1 โครงการปฏิรูปการศึกษาเกษตรเพื่อชีวิต

โครงการปฏิรูปการศึกษาเกษตรเพื่อชีวิต เป็นโครงการจัดการศึกษาวิชาชีพการเกษตรที่จัดให้กับนักเรียนบุตรเกษตรกรที่ด้อยโอกาสในชนบท และนักเรียนในโรงเรียนขยายโอกาสที่จบการศึกษาระดับ ม. ต้น จากโรงเรียนขยายโอกาสของ สปช. ได้เข้าเรียนวิชาชีพการเกษตรในโครงการปฏิรูปการศึกษาเกษตร โดยไม่ต้องเสียค่าใช้จ่ายในการเรียน ตลอดระยะเวลาที่เรียนอยู่ในวิทยาลัยเกษตรกรรม 3 ปี ตามหลักสูตร ปวช. 2538 ของกรมอาชีวศึกษา จนจบการศึกษาแล้วได้รับประกาศนียบัตรวิชาชีพเกษตรศาสตร์ (ปวช. เกษตรศาสตร์) โดยรัฐจัดเงินอุดหนุนให้ทำโครงการเกษตรเพื่อการยังชีพปีละ 5,000 บาทต่อคน และรัฐจัดให้มีสวัสดิการระหว่างเรียนในวิทยาลัยเกษตรกรรม ดังนี้

1. จัดบ้านพักเพื่อให้อยู่อาศัยตลอดระยะเวลาที่เข้ามาเรียน โดยให้พักอาศัยอยู่ได้หลังละ 8 คน จัดเป็นหมู่บ้านละ 25 หลังสามารถรับผู้เรียนได้ 200 คน ต่อหนึ่งหมู่บ้าน
2. จัดสร้างอาคารวิชาการประจำหมู่บ้าน เพื่อเป็นสถานที่เรียนด้วยตนเองของนักเรียนจากสื่อทางไกลและสื่อวีดิทัศน์พร้อมจัดหาและพัฒนาสื่อการเรียนให้พร้อมในการจัดการศึกษา

3. ปรับปรุงพื้นที่ และหาสร้างเพื่อการเกษตรให้เพียงพอต่อการจัดทำโครงการเกษตรจัดพื้นที่ให้นักเรียนได้จัดทำโครงการเกษตรเพื่อการยังชีพ และทำโครงการเกษตรเพื่อหารายได้ระหว่างเรียนสำหรับนักเรียนทุกคน

4. จัดครูอาจารย์ ของวิทยาลัยเกษตรกรรมดำเนินการสอน และควบคุมการเรียนการสอน เพื่อให้เกิดประโยชน์สูงสุดต่อการเรียนของนักเรียน

วัตถุประสงค์ของโครงการปฏิรูปการศึกษาเกษตรเพื่อชีวิต

1. ให้โอกาสแก่บุตรหลานเกษตรกรผู้ด้อยโอกาสในชนบท และนักเรียนที่จบการศึกษาชั้น ม.3 จากโรงเรียนขยายโอกาสทางการศึกษาในจังหวัดที่ตั้งวิทยาลัยเกษตรกรรมและจังหวัดใกล้เคียง ได้เข้าศึกษาวิชาชีพการเกษตรในวิทยาลัยเกษตรกรรมของกรมอาชีวศึกษาตามหลักสูตร ปวช. พุทธศักราช 2538 เพื่อรับประกาศนียบัตร ปวช. เกษตรศาสตร์ เป็นการเตรียมกำลังคนด้านการเกษตรที่จะรับผิดชอบต่อการผลิตทางการเกษตรของประเทศไทยต่อไปในอนาคต

2. เพื่อพัฒนากำลังคนระดับกลางด้านการเกษตรให้มีความรู้ ทักษะ และเจตคติที่ดีในด้านการผลิต แปรรูป และดำเนินธุรกิจที่เกี่ยวข้องกับการเกษตร สอดคล้องกับแนวทางการพัฒนาด้านการเกษตรของประเทศ

3. พัฒนาและยกระดับการศึกษา ของผู้ประกอบอาชีพเกษตรให้สูงขึ้น เพื่อให้ประชากรในภาคการเกษตรได้นำความรู้ไปพัฒนางานอาชีพเกษตรของตนเองและของส่วนรวมให้เกิดความมั่นคงมีรายได้เพิ่มขึ้น พร้อมทั้งได้มีการพัฒนาตนเองให้ทันกับความก้าวหน้าของระบบข่าวสารข้อมูลวิทยาศาสตร์และเทคโนโลยีและมีความพร้อมที่จะรับการเปลี่ยนแปลงของกระแสการเปลี่ยนแปลงของโลก

4. เพื่อพัฒนาวิทยาลัยเกษตรกรรม ให้มีความพร้อมในการจัดการศึกษา ด้วยการพัฒนาพื้นที่ของวิทยาลัยเกษตรกรรมให้สามารถรองรับนักเรียนที่จะเข้าเรียนตามโครงการฯ ในระบบที่ให้ผู้เรียนทำโครงการเกษตรเพื่อการยังชีพ และหารายได้ระหว่างเรียนที่จะเสริมสร้างศักยภาพของผู้เรียนให้มีความพร้อมที่จะเป็นกำลังสำคัญในการผลิตทางการเกษตรของตนเอง ชุมชน ท้องถิ่น และประเทศชาติต่อไป

เป้าหมายของโครงการปฏิรูปการศึกษาเกษตรเพื่อชีวิต

เพื่อพัฒนาศักยภาพของวิทยาลัยเกษตรกรรมจำนวน 45 แห่งให้มีความพร้อมในการจัดการศึกษาวิชาชีพการเกษตรในระบบที่ให้ผู้เรียนในโครงการเข้าเรียนฟรีและอยู่ประจำในวิทยาลัย

เกษตรกรรม โดยรัฐให้ทุนอุดหนุนทำโครงการเกษตรเพื่อการหารายได้ระหว่างเรียน ตลอดระยะเวลาที่เข้าเรียนในวิทยาลัยเกษตรกรรม โดยให้สามารถรองรับผู้เข้าเรียนได้ปีละ 1,200 คนต่อแห่ง รวม 3 ปี จำนวน 3,600 คนต่อแห่ง โดยเริ่มดำเนินการในปีการศึกษา 2539 เป็นปีแรก

วิธีการดำเนินงานของโครงการฯ

1. การเตรียมความพร้อมของสถานศึกษา ให้พิจารณา ดังนี้

1.1 ให้แต่ละสถานศึกษาสำรวจความพร้อม ด้านพื้นที่ของแต่ละสถานศึกษาซึ่งจะสามารถนำพื้นที่ที่มีอยู่มาจัดรูปที่ดินหรือปรับปรุงพื้นที่ให้พอเพียงกับการทำโครงการเพื่อการยังชีพและหารายได้ของนักเรียน

1.2 ให้แต่ละสถานศึกษาจัดหาพื้นที่สร้างบ้านพักของนักศึกษาให้สามารถรับนักเรียนได้เต็มรูปของแต่ละสถานศึกษา

1.3 ให้สถานศึกษาแต่ละแห่งปรับปรุงพื้นที่การเกษตร และพื้นที่พักอาศัย

1.4 กรมอาชีวศึกษาจัดประชุมสัมมนา ชี้แจงผู้บริหารเพื่อทำความเข้าใจ พร้อมมอบนโยบายให้ผู้บริหารไปทำความเข้าใจกับครู - อาจารย์ และผู้ที่เกี่ยวข้อง

1.5 ส่วนกลางและสถานศึกษาทำความเข้าใจกับครู - อาจารย์ และเจ้าหน้าที่ที่เกี่ยวข้อง

1.6 ให้สถานศึกษาทุกแห่ง จัดกิจกรรมแนะแนวในโรงเรียนขยายโอกาสและประชาสัมพันธ์โครงการให้ทั่วถึง

2. การสร้างบ้านพักนักเรียน ให้สร้างบ้านพักขนาดที่พักได้ 8 คน หรือแบบบ้านแฝดพักได้ 16 คน ตามแบบของกรมอาชีวศึกษาได้จัดสรรเงินเป็นค่าวัสดุและค่าจ้างช่าง การดำเนินการก่อสร้างดำเนินการจัดจ้างช่างท้องถิ่น ขอความร่วมมือวิทยาลัยเทคนิคหรือผู้ปกครองนักเรียน โดยให้นักเรียนวิทยาลัยเทคนิคและนักเรียนเกษตรมีส่วนร่วมในการก่อสร้าง

3. การพัฒนาพื้นที่ทำกินของนักเรียน ให้เป็นความร่วมมือในท้องถิ่นที่มีผู้ว่าราชการจังหวัดในแต่ละจังหวัด ได้มีส่วนร่วมในการให้การสนับสนุนโดยพิจารณาให้หน่วยงานในจังหวัดได้สนับสนุนการดำเนินงานของวิทยาลัยเกษตรกรอย่างเต็มที่จากงบประมาณพัฒนาจังหวัด

4. การรับนักเรียน กรมอาชีวศึกษาประสานงานกับคณะกรรมการประถมศึกษาแห่งชาติ เพื่อให้ผู้อำนวยการประถมศึกษา (สปจ.) ในแต่ละจังหวัด จัดนักเรียนผู้จบ ม.3 จากโรงเรียนขยายโอกาสทางการศึกษา เข้าเรียนในวิทยาลัยเกษตรกรรมของกรมอาชีวศึกษา และให้แต่ละวิทยาลัยทำการประชาสัมพันธ์โครงการไปยังกลุ่มเป้าหมายในแต่ละพื้นที่ในเรื่องของการรับนักเรียน

## 5. การจัดการศึกษา

5.1 ให้ใช้ระบบการจัดการศึกษาที่เกิดจากชีวิตจริงในการประกอบอาชีพการเกษตร โดยจัดผู้เรียนเข้าอยู่ในบ้านพักที่ทางราชการเตรียมให้หลังละ 8 คน

5.2 ให้ผู้เรียนแต่ละบ้านหรือแต่ละคนจัดทำโครงการเกษตรเพื่อผลิตอาหารเพื่อชีวิต ดำเนินการผลิตทางการเกษตร เป็นอาหารเพื่อการยังชีพ และฝึกความชำนาญจากการประกอบอาชีพ การเกษตรในพื้นที่ที่วิทยาลัยเกษตรกรรมจัดให้โดยมีครู - อาจารย์ให้คำแนะนำอย่างใกล้ชิด

5.3 การเรียนวิชาชีพของนักเรียนให้ปรับตามสภาพของแต่ละจังหวัด การเรียนวิชาชีพ การเกษตรให้เรียนจากประสบการณ์ในการประกอบอาชีพเพื่อเลี้ยงตัวเอง และส่วนหนึ่งเรียนจาก งานฟาร์มของวิทยาลัย การจัดการศึกษาให้ยึดโครงสร้างของกระทรวง 60% ปรับตามท้องถิ่น 40%

5.4 การเรียนวิชาการจัดให้เรียนประมาณวันละ 3 ชั่วโมง ในเรื่องวิทยาศาสตร์ การใช้ หอปฏิบัติการ การเรียนคอมพิวเตอร์ บัญชี การเรียนภาษาอังกฤษ เพื่อเสริมสร้างศักยภาพทางวิชา ชีพให้กับผู้เรียน

5.5 การจัดทำโครงการเกษตร เมื่อผู้เรียนสามารถทำโครงการเกษตรเพื่อการยังชีพ ได้ แล้ว ให้ผู้เรียนจัดทำโครงการเกษตรเพื่อหารายได้

5.6 สถานศึกษาจัดกิจกรรมเสริมหลักสูตรเรื่องของควมมีวินัย ศิลปวัฒนธรรม รวมทั้งการพัฒนาประชาธิปไตยเป็นต้น

## 6. การสนับสนุนโครงการ

6.1 โครงการปฏิรูปการศึกษาเกษตรเพื่อชีวิต เป็นโครงการความร่วมมือในท้องถิ่นที่ ผู้ว่าราชการจังหวัดจะมีบทบาทในการนำเอาหน่วยราชการในจังหวัดมาให้การสนับสนุนโครงการ เช่นงานในส่วน of กระทรวงเกษตรและสหกรณ์ งานเร่งรัดพัฒนาชุมชน เป็นต้น

6.2 การบริหารและการส่งการสถานศึกษา ให้เป็นไปตามระบบปกติที่หัวหน้า สถานศึกษาจะรายงานตามขั้นตอนจากสถานศึกษาถึงกองวิทยาลัยเกษตรกรรม

## 7. การบริหารงบประมาณโครงการปีงบประมาณ 2539

7.1 จัดตั้งงบประมาณ เป็นเงินอุดหนุนการทำโครงการเกษตรเพื่อการยังชีพและหา รายได้ระหว่างเรียน ตลอดระยะเวลาที่เข้ามาเรียนในวิทยาลัยเกษตรกรรม คนละ 5,000 บาทต่อปี

7.2 งบประมาณด้านปัจจัยการผลิต ส่วนหนึ่งได้รับการสนับสนุนมาจากงบประมาณ ของจังหวัดที่ผู้ว่าราชการจังหวัดจะเข้ามาช่วยเหลือเช่น การชุดบ่อเลี้ยงปลา พันธุ์พืช พันธุ์สัตว์ เป็นต้น ทั้งนี้ โดยการประสานงานของสถานศึกษากับจังหวัด

7.3 งบประมาณค่าก่อสร้างบ้านพักนักเรียน ในปีแรกคือปีงบประมาณ 2539 ให้ปรับงบประมาณในหมวดค่าสิ่งก่อสร้างประจำปีงบประมาณ 2539 ในส่วนของกองวิทยาลัยเกษตรกรรม ในรายการที่ยังไม่ได้ทำข้อผูกพัน ให้เปลี่ยนแปลงรายการเป็นค่าก่อสร้างบ้านพักนักศึกษาส่วนที่เหลือให้ขอรับการสนับสนุนเพิ่มเติม

8. ความร่วมมือในทางวิชาการ ให้มีการประสานความร่วมมือระหว่างสถานศึกษาเกษตรของกรมอาชีวศึกษากับศูนย์การศึกษานอกโรงเรียนจังหวัด ด้านการใช้สื่อการเรียนการสอน และชุดการเรียนการสอนที่จะเอื้อประโยชน์ต่อผู้เรียนให้มากที่สุด

9. การจัดทำคู่มือการดำเนินงาน ให้หน่วยศึกษานิเทศก์จัดทำคู่มือการดำเนินงานโครงการที่ระบุขั้นตอนและแนวปฏิบัติที่ชัดเจนเพื่อให้การดำเนินโครงการบรรลุเป้าหมายตามที่ได้กำหนดไว้

การนิเทศและประเมินผลโครงการฯ

ให้กรมอาชีวศึกษาจัดระบบการนิเทศและจัดบุคลากรออกไปนิเทศเพื่อให้การดำเนินโครงการได้คุณภาพตามที่กำหนด รวมทั้งจัดตั้งคณะกรรมการประเมินผลในระดับกรมเพื่อติดตามประเมินผล การดำเนินงานการแก้ไขปัญหาอุปสรรคต่างๆ เป็นระยะๆ และสรุปผลงานทุกระยะ รายงานต่อผู้ว่าราชการจังหวัด กรมอาชีวศึกษา และกระทรวงศึกษาธิการ

ระยะเวลาดำเนินโครงการ ระหว่างปีงบประมาณ 2539 ถึง 2541

ผลที่คาดว่าจะได้รับจากการดำเนินงานโครงการ

1. รัฐสามารถจัดหาที่เรียน ให้กับบุตรเกษตรกรและนักเรียนจากโรงเรียนขยายโอกาสได้ เข้าเรียนเพื่อพัฒนาความรู้ ทักษะ ประสบการณ์ในการประกอบอาชีพการเกษตร และอาชีพที่เกี่ยวข้อง

2. รัฐสามารถผลิตกำลังคนระดับกลางด้านวิชาชีพการเกษตรในระดับ ปวช. เกษตรศาสตร์ ออกสู่ตลาดแรงงานภาคเศรษฐกิจการเกษตร หรือเพื่อประกอบอาชีพอิสระ เป็นการเสริมสร้างศักยภาพในการผลิตทางการเกษตรของประเทศ

3. ผู้ที่เข้ารับการศึกษาส่วนหนึ่ง สามารถนำเอาเทคโนโลยีที่ได้จากการเรียนในวิทยาลัยเกษตรกรรมกลับไปพัฒนางานอาชีพการเกษตรที่บ้านของตนเอง และส่วนหนึ่งสามารถถ่ายทอดความรู้และเทคโนโลยีสู่เกษตรกรข้างเคียงในชุมชนได้

4. กำลังคนในภาคการเกษตรได้รับการศึกษาสูงขึ้น พร้อมจะเป็นผู้นำในการประกอบอาชีพการเกษตรในชุมชน ท้องถิ่น และรับผิดชอบต่อการผลิตทางการเกษตรของประเทศ ในยุคของระบบการค้าเสรีของโลกที่เน้นด้านคุณภาพ มาตรฐาน และไม่ทำลายสิ่งแวดล้อมและเป็น การสนับสนุนนโยบายการขยายโอกาสทางการศึกษา ให้เยาวชนได้เรียนถึง 12 ปี ประสบผลสำเร็จ ได้เร็วยิ่งขึ้น

## 2.2 แนวความคิดเกี่ยวกับความคาดหวัง

จากการศึกษา ค้นคว้าเอกสารที่เกี่ยวข้องกับความคาดหวัง พบว่า ได้มีผู้ให้ความหมาย หรือคำจำกัดความ และแนวความคิดเกี่ยวกับความคาดหวังในลักษณะที่คล้ายคลึงกัน

ไพฑูริย์ (2530) ได้ให้คำจำกัดความของความคาดหวังว่า เป็นความรู้สึกรู้สึกของบุคคลต่อตนเองอย่างหนึ่งว่า ตนเองควรจะประพฤติปฏิบัติอย่างไร ในสถานการณ์ต่างๆ หรือต่องานที่ตนเอง รับผิดชอบอยู่ ความคิดดังกล่าวรวมไปถึงการคิดถึงบุคคลอื่นด้วย

สุนีย์ (2524) ได้ให้ความหมายของความคาดหวังว่า คือการทำนายเหตุการณ์ว่ามีอะไร เกิดขึ้นบ้าง การคาดหวังจะเกิดได้ก็ต่อเมื่อสิ่งนั้นเป็นสิ่งที่เคยมีประสบการณ์เดิมมาก่อน

ส. เสรษฐบุตร (2524) ได้ให้ความหมายของความคาดหวังไว้ว่า คาดว่าจะมีคาดหวัง จิตที่หมายไว้ เชื่อถือ เป็นแน่ ตีเอา ทักทักเอา หวัง

ดี เช็คโค (De Cecco) (ม.ป.ป.) อ้างโดยวิวัฒน์ชัย (ม.ป.ป.) กล่าวว่า การคาดหวัง (Expectancy) หมายถึง การที่อินทรีย์คาดว่าจะได้รับหรือประสบสิ่งเร้าที่พอใจอีก ดังนั้น ถ้ากระตุ้น อินทรีย์ให้มีความคาดหวังมากขึ้นเท่าใด ก็ย่อมที่จะมีแนวโน้มที่อยากจะแสดงพฤติกรรมออกมา

วิวัฒน์ชัย (ม.ป.ป.) ได้ให้ความหมายความคาดหวัง (Expectation) หมายถึง ความคิด ความรู้สึก ความมุ่งหวังที่จะประสบความสำเร็จตามความต้องการ

จากความหมายข้างต้น สามารถสรุปความหมายของความคาดหวังได้ว่า ความคาดหวัง เป็นความรู้สึกนึกคิด และการคาดการณ์ของบุคคลที่มีต่อสิ่งหนึ่งสิ่งใด โดยสิ่งนั้นอาจเป็นรูปธรรม หรือนามธรรมก็ได้ ความรู้สึกนึกคิดหรือการคาดการณ์นั้นๆ จะมีลักษณะเป็นการประเมินค่าโดย มาตรฐานของตนเองเป็นเครื่องวัด การคาดการณ์อาจแตกต่างกันไป ทั้งนี้ขึ้นอยู่กับภูมิหลัง ประสบ การณ์ ความสนใจและการเห็นคุณค่าของความสำเร้จ

### ทฤษฎีที่เกี่ยวข้อง

จากการตรวจสอบเอกสารเกี่ยวกับทฤษฎีที่เกี่ยวข้องกับความคาดหวังพบว่าความคาดหวังนั้นจะมีความเกี่ยวข้องกับองค์ประกอบ 2 ประการคือ เป้าหมายหรือความมุ่งหมายที่ตั้งไว้ (Goals) กับการกระทำที่ไปสู่เป้าหมาย (Means) ซึ่งองค์ประกอบทั้งสองจะมีความสัมพันธ์กันคือ เป้าหมายหรือความมุ่งหมายที่หวังไว้จะตั้งอย่างไร หรือมีอยู่ในระดับไหนนั้น มีความสัมพันธ์กับการกระทำที่จะไปสู่เป้าหมายเสมอ ซึ่งหมายความว่าบุคคลจะมีความคาดหวัง หรือมุ่งหวังอย่างไร นั้นขึ้นอยู่กับพิจารณาถึงความสามารถที่จะ ไปสู่เป้าหมายนั้นด้วย

บุญเดิม (ม.ป.ป.) ได้กล่าวถึงทฤษฎีความคาดหวังของ Victor Vroom ไว้ดังนี้

Vroom เชื่อว่าพฤติกรรมของมนุษย์เป็นผลมาจากตัวเลือกจากจิตสำนึก (Conscious choices) และตัวเลือกเหล่านั้นมีความสัมพันธ์อย่างมีระบบกับกระบวนการทางจิตวิทยา โดยเฉพาะในส่วนที่เกี่ยวกับการรับรู้และการสร้างทัศนคติ มนุษย์มีจุดประสงค์ในการใช้ตัวเลือกเหล่านั้นเพื่อให้เกิดความพึงพอใจ ความสำเร็จสูงสุดและความผิดพลาดน้อยที่สุด

บางครั้งมีผู้เรียกทฤษฎีความคาดหวังเป็นทฤษฎีย่อๆ ว่าทฤษฎี V.I.E. หรือ V.I.E. Theory ทฤษฎีนี้มีองค์ประกอบสำคัญ 3 ประการ คือ

#### 1. V. มาจากคำว่า Valence ซึ่งหมายถึงความพึงพอใจ

แนวความคิดเกี่ยวกับ Valence (The concept of Valence) หมายถึง ความพึงพอใจของมนุษย์ที่มีต่อผลลัพธ์ (outcomes) ของการกระทำ ลักษณะที่สำคัญที่สุดของความพึงพอใจของมนุษย์ ซึ่งเกี่ยวข้องกับผลลัพธ์ที่เกิดจากการทำงาน คือ ระดับความพึงพอใจที่มนุษย์คาดหวังว่าจะได้จากผลลัพธ์นั้นๆ ไม่ใช่เกิดจากการเห็นคุณค่าที่แท้จริงของผลลัพธ์นั้นเสมอไป เช่น มนุษย์เลือกทำงานด้วยวิธีการอย่างใดอย่างหนึ่ง เพราะต้องการเลื่อนตำแหน่งให้สูงขึ้น ต้องการเป็นที่ยอมรับของสังคม หรือต้องการค่าจ้างที่สูง ไม่ใช่เลือกทำงานเพราะว่างงานนั้นมีคุณค่าตามอุดมคติ อาจกล่าวได้ว่า ความพยายามในการทำงานเน้นที่ผลลัพธ์หลายอย่างทั้งทางตรงและทางอ้อม

โดยสรุป V (Valence) คือ ระดับของความพึงพอใจ และความไม่พึงพอใจที่ถูกคาดหวังจากผลของการทำงาน

2. I. มาจากคำว่า Instrumentality ซึ่งหมายถึงเครื่องมืออุปกรณ์ วิธีทางที่จะนำไปสู่ความพึงพอใจ Vroom อธิบายว่า Instrumentality หมายถึง ความเชื่อถือ วิธีการในการเชื่อมโยงผลลัพธ์อย่างหนึ่ง ไปสู่ผลลัพธ์อีกหลายอย่าง เช่น นักเรียนเชื่อว่าการเรียนจะเป็นวิธีการไปสู่การสอบได้ การ

สอบได้เป็นวิธีที่นำไปสู่การได้รับประกาศนียบัตรและทั้งการสอบได้และการได้รับประกาศนียบัตร จะนำไปสู่การบรรจุเข้าทำงาน

กล่าวโดยสรุป I (Instrumentality) หมายถึง วิธีการที่มนุษย์เชื่อว่าจะนำไปสู่ผลลัพธ์ (outcome) นำพึงพอใจ (Valence) ที่จะนำไปสู่เป้าหมาย (Goal) ที่วางไว้

3. E. มาจากคำว่า Expectancy หมายถึง ความคาดหวังของบุคคลนั้นๆ บุคคลมีความต้องการหลายสิ่งหลายอย่าง ทุกชีวิตพยายามดิ้นรนแสวงหาอย่างน้อยที่สุดก็คือต้องการอาหาร เสื้อผ้า ที่อยู่อาศัย และยารักษาโรค เมื่อชีวิตปัจจัยเหล่านั้นได้รับการตอบสนองแล้ว จะมีความต้องการระดับสูงขึ้นไปเรื่อยๆ จากความต้องการหลากหลายอย่างนี้เอง ทำให้ความพยายามกระทำดำเนินการด้วยวิธีใดวิธีหนึ่ง ด้วยสื่อหรือเครื่องมืออย่างใดอย่างหนึ่งเพื่อให้บรรลุความพอใจ หรือเพื่อให้ได้รับผลของการดำเนินการนั้น การที่ได้แสดงความพยายามนั้นเองเรียกว่า ความคาดหวังและความพอใจสิ่งต่างๆ ความคาดหวังอาจเป็นไปได้ในทางบวกหรือทางลบก็ได้ดังแผนภูมิดังนี้

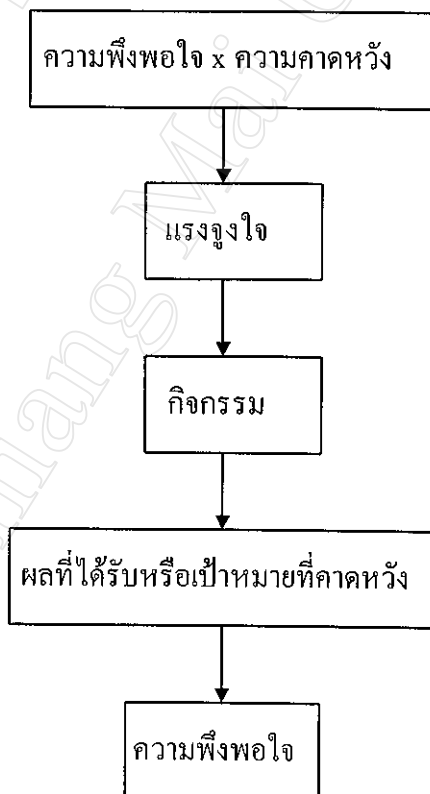

แผนภูมิที่ 1 แผนภูมิแสดง ทฤษฎีความคาดหวัง



นอกจากแนวคิดดังกล่าวแล้ว Broom ได้เสนอว่ายังมีสิ่งๆที่เข้ามาเกี่ยวข้องกับแนวคิดพื้นฐานสำคัญอีก 3 ประการ

1. ความพยายามในการปฏิบัติงาน อันมีแนวคิดเกี่ยวกับเรื่องความคาดหวังเป็นแรงกระตุ้นให้เกิดขึ้น (Effort)
2. เป้าหมายขององค์กร หรืออาจมองในแง่ที่เป็นผลของความพยายามในการปฏิบัติงาน มักเรียกกันว่า ผลงานขั้นต้น (First - Level Out come)
3. เป้าหมายส่วนตัวที่แท้จริงของคนหรืออาจมองในแง่ที่เป็นที่แท้จริงที่เขาต้องการ หลังจากผลงานขั้นต้นบรรลุผลสำเร็จ มักเรียกกันว่า ผลงานขั้นรอง (Second - Level Out come) หรือบางท่านเรียกว่า ผลงานขั้นสุด (End Out come)

ขั้นตอนการกระตุ้นจิตใจตามทฤษฎีของ Vroom มีวิธีการดำเนินการ 3 ขั้นตอนดังนี้ คือ

ขั้นตอนที่ 1 : ดำเนินการเพื่อให้คนเกิดความเข้าใจว่า ผลงานขั้นรองมีความสำคัญแก่เขาอย่างมาก ทั้งนี้ เพื่อให้เขาตั้งพลังปรารถนาที่จะให้ผลงานขั้นรองของเขาสัมฤทธิ์ผล

ขั้นตอนที่ 2 : ดำเนินการเพื่อให้คนเข้าใจว่า การปฏิบัติงานให้บรรลุความสำเร็จในผลงานขั้นต้น จะยังผลเป็นอุปกรณ์ให้เขาสัมฤทธิ์ผลในผลงานขั้นรองได้ตามที่ปรารถนา

ขั้นตอนที่ 3 : ดำเนินการเพื่อให้คนเข้าใจว่า ความพยายามตามขนาดที่เขาคาดหวัง จะยังผลให้เขาบรรลุความสำเร็จในผลงานขั้นต้นได้ ทั้งนี้ เพื่อให้เขาตั้งพลังปรารถนาเป็นแรงกระตุ้นจิตใจให้เขาใช้ความพยายามปฏิบัติงานอย่างเต็มพลังความสามารถที่สุด (จันง , 2531)

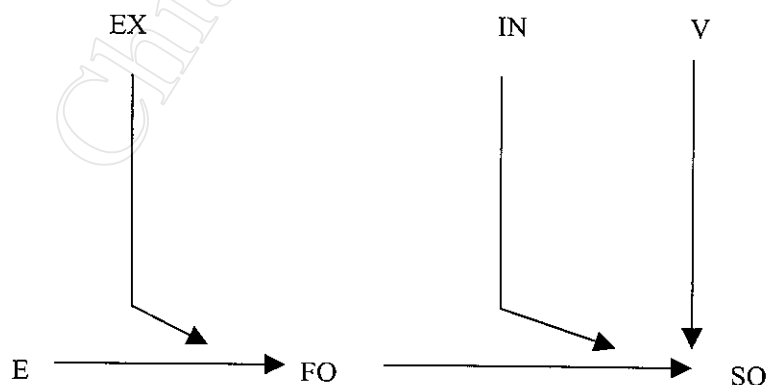

แผนภูมิที่ 2 กรรมวิธีกระตุ้นจิตใจตามทฤษฎีของ Broom

ที่มา : จันง (2531 : 271)

คำอธิบาย :

E	=	การใช้ความพยายามในการทำงาน (Effort)
FO	=	ผลงานขั้นต้น (First - Level Outcome)
SO	=	ผลงานชั้นรอง (Second - Level Outcome)
Ex	=	ความคาดหวัง (Expectancy) ที่กระตุ้นให้เกิดความพยายาม
In	=	ความเชื่อที่มีสภาพเป็นอุปกรณ์ (Instrumentality)
V	=	พลังความปรารถนาแท้จริงที่มีต่อผลงานชั้นรอง (Valence)

สิ่งสำคัญที่จะช่วยให้ทฤษฎีนี้มีผลในการกระตุ้นใจให้ผู้ปฏิบัติงานได้ในระดับสูงก็คือเมื่อเขาเกิดความเชื่อว่า

1. ความพยายามตามที่คาดหวังจะยังผลให้เกิดผลงานขั้นต้นในระดับสูงได้
2. ผลงานขั้นต้นในระดับสูงที่เกิดขึ้นจะเป็นอุปกรณ์นำสู่ผลงานชั้นรองได้
3. ผลงานชั้นรองที่เกิดขึ้นจะยังผลสนองพลังความปรารถนาที่แท้จริงในผลงานชั้นรองที่ตนมุ่งหมายไว้ได้นั้นหมายความว่า คงจะกระตุ้นใจตนเองให้ปฏิบัติงานอย่างกระตือรือร้น เมื่อเขามั่นใจว่าผลงานขั้นต้นย่อมสำเร็จลงได้ด้วยการใช้ความพยายามตามที่คาดหวัง และความสำเร็จของผลงานขั้นต้นจะเป็นอุปกรณ์นำเขาสู่ความสำเร็จในผลงานชั้นรอง ซึ่งผลงานชั้นรองนั้นจะสนองพลังความปรารถนาที่แท้จริงของเขาได้ มีแผนผังดังนี้

งาน (2531 : 272 – 277 ) กล่าวถึงทฤษฎีกระตุ้นใจของ Lyman W. Porter & Edward E. Lawler ทฤษฎีกระตุ้นใจของ Porter & Lawler ได้พัฒนาขึ้นมาจากทฤษฎีของ Vroom กล่าวคือถือเอา “ความคาดหวัง (Expectancy)” เป็นตัวแปรสำคัญในการกระตุ้นใจคน ดังนั้น จึงมีผู้เรียกทฤษฎีนี้ว่า “ทฤษฎีกระตุ้นใจโดยอาศัยความคาดหวังเป็นพื้นฐาน (Expectancy Based Theory of Motivation)”

ทฤษฎี Porter & Lawler เน้นในเรื่องความสัมพันธ์กันระหว่างความพอใจ (Satisfaction) กับผลการปฏิบัติงาน (Performance) และเน้นว่าการกระตุ้นใจ (Motivation) มีบทบาทเกี่ยวข้องโดยตรงกับความสัมพันธ์ระหว่างสิ่งทั้งสอง ส่วนทฤษฎีของ Broom มิได้ให้ความสนใจในความสำคัญของความสัมพันธ์ระหว่างสิ่งทั้งสองนั้น ถึงแม้ว่าความพอใจจะเป็นปัจจัยส่วนหนึ่งที่มีบทบาทสอดแทรกอยู่ในแนวคิดเกี่ยวกับพลังความปรารถนาตามทฤษฎีของ Broom และผลแห่งพลังความปรารถนาจะมีส่วนเกี่ยวข้องกับผลการปฏิบัติงานโดยปริยายอยู่ก็ตาม

ทฤษฎีกระตุ้นใจของ Porter & Lawler ประกอบด้วยปัจจัยที่เป็นตัวแปรสำคัญๆ ดังนี้

1. ความพยายาม (Effort) ได้แก่ ความพยายามที่คนแสดงออกสืบเนื่องมาจากแรงกระตุ้นใจที่เกิดแก่เขา จิตขั้นหรือขนาดของความพยายามจะสูงต่ำหรือมากน้อยเพียงใดนั้น ย่อมขึ้นอยู่กับแรงความเชื่อที่คนเข้าใจว่า ความพยายามในจิตขั้นหรือขนาดเท่านั้นจะยังผลให้ได้รับผลตอบแทน ตามมาการคาดการณ์เกี่ยวกับคุณค่าของผลตอบแทนตามนัยดังกล่าว ย่อมคิดแตกต่างกันไปในแต่ละบุคคล การคาดการณ์เกี่ยวกับคุณค่าของผลตอบแทนนั้น อาจจะมีแรงดึงดูดใจหรือแรงแห่งความปรารถนาของคนที่ยอมได้ หากคนมีแรงดึงดูดใจหรือแรงแห่งความปรารถนาเกี่ยวกับคุณค่าของผลตอบแทนที่คาดว่าจะได้รับสูง จิตขั้นความพยายามที่กระตุ้นใจให้เขาแสดงออกในการปฏิบัติงานย่อมสูงด้วย แต่จงอย่าลืมว่า ความพยายามของคนในจิตขั้นสูงนั้นหาได้เป็นตัวแปรที่จะก่อให้เกิดผลการปฏิบัติงานสูงเสมอไปไม่ ทั้งนี้ เพราะยังมีตัวแปรย่อยๆ เข้ามามีส่วนเกี่ยวข้องอยู่อีกด้วย เช่น จิตขั้นความสามารถและคุณสมบัติพิเศษต่างๆ เป็นต้น

2. ผลการปฏิบัติงาน (Performance) ได้แก่ ผลการปฏิบัติงานที่ปรากฏสืบเนื่องมาจากการใช้ความพยายามของตน อย่างไรก็ตาม ผลการปฏิบัติงานที่ปรากฏออกมานั้น หาได้เป็นผลสืบเนื่องมาจากความพยายามที่คนกำหนดว่าจะใช้้อย่างไรหรือเปอร์เซ็นต์

3. ผลตอบแทน (Rewards) ได้แก่ ผลตอบแทนที่มีสภาพเป็นตัวแปรก่อให้เกิดความพอใจ ผลตอบแทนดังกล่าวสืบเนื่องมาจากการปฏิบัติงาน ดังนั้น จึงอาจกล่าวได้ว่า ผลการปฏิบัติงานมีความสัมพันธ์เกี่ยวข้องเชื่อมโยงกับความพอใจ ผลตอบแทนตามทฤษฎีของ Porter & Lawler แยกออกได้เป็น 3 อย่างคือ ผลตอบแทนแวดล้อมที่เป็นปัจจัยสนับสนุนให้เกิดความพอใจ (Extrinsic Rewards) ผลตอบแทนที่เป็นปัจจัยสร้างความพอใจโดยตรง (Intrinsic Rewards) และผลตอบแทนที่คนเชื่อว่าเป็นธรรม (Perceived Equitable Rewards) ซึ่ง Porter & Lawler มีความเชื่อว่าผลตอบแทนที่เป็นปัจจัยสร้างความพอใจโดยตรง (Intrinsic Rewards) นั้น มีแนวโน้มที่จะยังผลให้เกิดทัศนคติเกี่ยวกับความพอใจที่มีส่วนสัมพันธ์กับผลการปฏิบัติงานเป็นอย่างมาก

4. ความพอใจ (Satisfaction) : ได้แก่ ทัศนคติ (Attitudes) ที่เป็นความรู้สึกหรือสำนึกภายในที่คนมีอยู่สืบเนื่องมาจากการเรียนรู้ การใช้เหตุผล การทำความเข้าใจ และการตัดสินใจ ในสิ่งที่เกี่ยวข้องกับคนและสภาพแวดล้อมของตน Porter & Lawler เชื่อว่า ความพอใจเป็นตัวแปรที่เนื่องมาจากผลตอบแทน ถ้าหากว่าผลตอบแทนที่บังเกิดขึ้นแก่เขาจริงๆ อยู่ในภาวะที่เป็นธรรมแก่เขาสูงกว่าที่คาดคิด ระดับความพอใจก็จะสูงตามไปด้วย ผลตอบแทนดังกล่าวนี้ย่อมสืบเนื่องมาจาก

ผลการปฏิบัติงาน ดังนั้น ความพอใจของคนจึงขึ้นอยู่กับผลการปฏิบัติงานโดยปริยาย และความพอใจที่เกิดขึ้นก็จะมีผลให้คนกำหนดคุณค่าของผลตอบแทน ซึ่งจะทำหน้าที่เป็นตัวแปรกระตุ้น จูงใจให้เกิดความพยายามตามมา

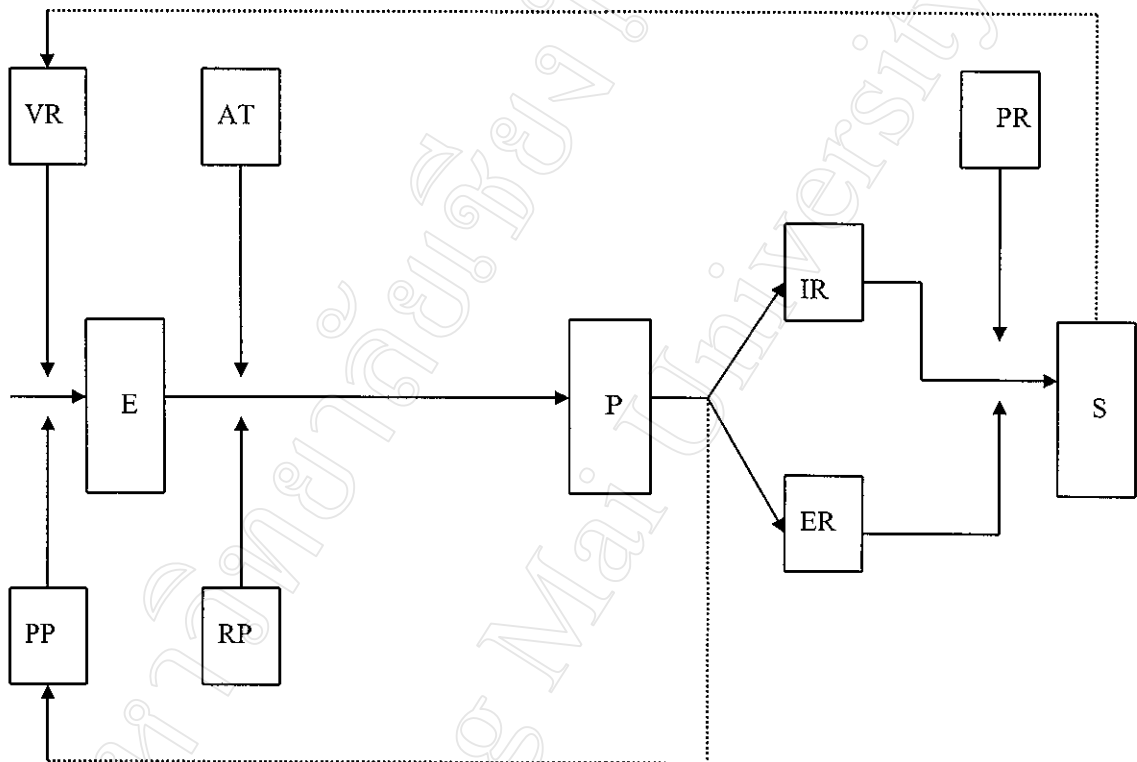

แผนภูมิที่ 3 ทฤษฎีความคาดหวังของ Porter & Lawler

- คำอธิบาย
- E = ความพยายาม (Effort)
  - P = ผลการปฏิบัติงาน (Performance)
  - S = ความพอใจ (satisfaction)
  - VR = คุณค่าของผลตอบแทน (Value of Reward)
  - PP = ความพยายามตามขนาดที่เข้าใจว่าน่าจะได้รับผลตอบแทนให้ได้ (Perceived Effort - Reward Probability)
  - AT = ความสามารถและคุณสมบัติพิเศษต่างๆ (Abilities & Traits)
  - RP = ความเข้าใจหรือการตระหนักในบทบาท (Role Perception)

- IR = ผลตอบแทนที่เป็นปัจจัยสร้างความพอใจโดยตรง  
(Intrinsic Rewards)
- ER = ผลตอบแทนแวดล้อมที่เป็นปัจจัยสนับสนุนให้เกิดความพอใจ  
(Extrinsic Rewards)
- PR = ผลตอบแทนที่คนเชื่อว่าให้ความเป็นธรรม  
(Perceived Equitable Rewards)

ที่มา : จำนวนค (2531 : 275 - 276)

จากแผนผังทฤษฎีของ Porter & Lawler อธิบายการดำเนินงานได้ดังนี้

1. จิตชั้นของความพยายาม (E) ที่ปรากฏออกมานั้น ย่อมขึ้นอยู่กับคุณค่าของผลตอบแทน (VR) ประกอบกับความพยายามที่เข้าใจว่าน่าที่จะสนองผลตอบแทนได้ (PP) ร่วมกันกระตุ้นจิตใจให้เกิดความพยายามนั้นขึ้น ทั้งนี้โดยมีอดีตประสบการณ์จากการปฏิบัติที่ผ่านมาเป็นแรงหนุนที่สำคัญอยู่เบื้องหลัง
2. ความพยายามที่ปรากฏออกมาตามข้อ 1 นั้นย่อมมีความสามารถและคุณสมบัติพิเศษต่างๆ (AT) กับความเข้าใจในบทบาท (RP) ร่วมกันเป็นแรงหนุนให้เกิดความพยายามดังกล่าวสร้างผลการปฏิบัติงานให้ปรากฏออกมา (P)
3. ผลการปฏิบัติงานที่ปรากฏออกมาตามข้อ 2 ย่อมนำสู่ผลตอบแทนที่เป็นปัจจัย สร้างความพอใจโดยตรง (IR) กับผลตอบแทนที่เป็นปัจจัยแวดล้อมที่สนับสนุนให้เกิดความพอใจ (ER) ทั้งส่งผลให้เป็นที่เข้าใจว่าเป็นผลตอบแทนที่เป็นธรรมแก่เขา (PR) และบรรดาผลตอบแทนเหล่านั้นก็จะยังความพอใจ (S) ให้เกิดขึ้นตามมา
4. ความพอใจที่เกิดขึ้นตามข้อ 3 ก็จะย้อนกลับไปมีอิทธิพลเหนือจิตใจคน กระตุ้นให้คนสร้างคุณค่าของผลตอบแทน (VR) ขึ้นมาอีกด้วย การกระตุ้นจิตใจจะเกิดขึ้นซ้ำๆ เป็นวัฏจักร โดยมีผลของการดำเนินการในรอบที่ผ่านไปก่อนเป็นประสบการณ์พื้นฐาน สำหรับความคาดหวังของการดำเนินการในรอบหลังๆ ที่ติดตามมาโดยลำดับ ซึ่งความคาดหวังดังกล่าววันนั้นเอง จะทำหน้าที่กระตุ้นจิตใจคนให้ใช้ความพยายามอย่างเต็มที่ในการปฏิบัติงานอันจะยังผลให้การดำเนินงานบรรลุวัตถุประสงค์ หรือเป้าหมายที่ต้องการอย่างมีประสิทธิภาพ และประสิทธิผลตามมา

### การกำหนดระดับความคาดหวัง

พรพิมล (2529 : 98 – 101) กล่าวว่าในการทำกิจกรรมต่าง ๆ บุคคลจะมีการกำหนดไว้ว่าตนควรดำเนินกิจกรรมนั้นให้บรรลุผลได้เพียงใด ระดับความคาดหวังที่บุคคลกำหนดหรือตั้งไว้จะเป็นสิ่งผลักดันให้บุคคลพยายามบากบั่นไปสู่ความมุ่งหวังที่ตนคาดไว้ให้ได้ เช่น บุคคลหนึ่งเมื่อเป็นนักเรียนชั้นมัธยม 6 ได้ตั้งความหวังไว้ว่าจะต้องเรียนถึงชั้นมหาวิทยาลัยให้ได้ การได้เรียนในมหาวิทยาลัยเป็นระดับความคาดหวังที่เขาตั้งไว้ พฤติกรรมที่แสดงออกเพื่อบรรลุความคาดหวังที่ได้วางไว้ เช่น การทบทวนตำราเรียนบ่อยๆ การไปเรียนกวดวิชา การหมั่นฝึกฝนทำแบบฝึกหัดที่เรียน เป็นต้น การกำหนดระดับความคาดหวังนี้อาจใช้คำพูดที่เข้าใจง่าย โดยทั่วไปว่าจะตั้งความปรารถนา เช่น นาย ก. ตั้งความปรารถนาไว้ว่าจะเรียนต่อในระดับมหาวิทยาลัยให้ได้

การกำหนดระดับความคาดหวังให้สูงขึ้นหรือต่ำลงย่อมขึ้นอยู่กับประสบการณ์ความสำเร็จหรือความล้มเหลวในงานเดิม ความยากง่ายของงาน และขึ้นอยู่กับลักษณะบุคลิกภาพของบุคคลด้วย การกำหนดระดับความคาดหวังนี้มีความสัมพันธ์กับแรงจูงใจใฝ่สัมฤทธิ์ของบุคคล ผู้ที่มีความมุ่งสัมฤทธิ์สูงย่อมตั้งระดับความคาดหวังไว้สูง ซึ่งต่างไปจากผู้ที่มีความกลัวที่จะล้มเหลวและผู้ที่มีแรงจูงใจมุ่งสัมฤทธิ์ต่ำ การกำหนดระดับความคาดหวังนี้จะสะท้อนให้เห็นได้จากงานที่เลือกทำ เช่น เลือกทำงานที่ง่ายหรือเลือกทำงานที่ยาก

Verson (1969) อ้างโดยพรพิมล (2529) ได้ทำการรวบรวมผลการวิจัยเกี่ยวกับการกำหนดความคาดหวัง และสามารถสรุปผลที่ได้จากการวิจัยเหล่านั้นไว้เป็นข้อๆ ดังต่อไปนี้

1. เมื่อบุคคลประสบความสำเร็จในสิ่งที่ตั้งความคาดหวังไว้ บุคคลจะตั้งความคาดหวังในเรื่องต่อไปในระดับที่สูงขึ้น ซึ่งตรงข้ามกับบุคคลที่ประสบความล้มเหลว
2. การตั้งระดับความคาดหวังในเรื่องหนึ่ง ซึ่งประสบความสำเร็จหรือล้มเหลวแล้ว จะสามารถถ่ายทอดไปสู่การตั้งระดับความคาดหวังในอีกเรื่องหนึ่งได้ ถ้าเรื่องนั้นมีความคล้ายคลึงกัน
3. ผลที่จะเกิดขึ้นดังข้อ 1 และข้อ 2 นี้ มักจะเกิดกับงานที่ต้องอาศัยการฝึกหัดมากกว่า เป็นงานที่มีความสมบูรณ์อยู่ในตัวของมันเองอยู่แล้ว เช่น งานเกี่ยวกับการแก้ปัญหา และถ้างานนั้นเป็นงานที่เริ่มลงมือทำกันมานาน งานเกือบจะพัฒนาไปถึงขั้นสูงสุดแล้วบุคคลมักจะลดระดับความคาดหวังลงจากเดิม ถ้าเขาเคยผ่านความสำเร็จมาบ้างแล้ว คล้ายๆ กับว่างานนั้นไม่มีพลังท้าทายมากพอ

4. การตั้งระดับความคาดหวังจะสูงในบุคคลที่มีแรงจูงใจใฝ่สัมฤทธิ์ที่แรงกล้า และจะต่ำในบุคคลที่มีความกลัวที่จะล้มเหลว

5. สิ่งที่มีอิทธิพลต่อการตั้งระดับความคาดหวังอีกประการหนึ่ง คือความยากง่ายของงาน ความยากง่ายของงานขึ้นอยู่กับการศึกษาของบุคคล ถ้าบุคคลประสบความสำเร็จในงานที่ตนคิดว่ายาก จะมีผลทำให้เขาเพิ่มระดับความคาดหวังของเขาสูงขึ้นอีก ในทางตรงกันข้ามถ้าบุคคลเกิดความล้มเหลวในงานที่เขาคาดหวังไว้ว่าจะต้องทำสำเร็จ เขาจะรู้สึกพลาดหวังหรือรู้สึกล้มเหลวอย่างมาก ทำให้การตั้งระดับความคาดหวังของเขาลดลง

6. มนุษย์รู้จักตั้งระดับความคาดหวังเมื่ออายุประมาณ 4 ขวบ เมื่ออายุมากขึ้นเด็กจะพัฒนาความระลึกถึงตนเอง พัฒนาความสำนึกใน self esteem ของตน เด็กเริ่มสนใจในกิจกรรมที่ตนทำได้นานขึ้นเพื่อจะไปยังความมุ่งหวังที่ตนตั้งไว้ การตั้งระดับความคาดหวังของเด็กขึ้นอยู่กับที่เขานำผลงานของเขาไป เปรียบเทียบกับเพื่อนๆ ร่วมกลุ่มด้วย ถ้าผลงานของเขาดีหลังกลุ่มเพื่อนๆ จะทำให้เขาขาดความมั่นใจในความสามารถของตนที่จะปฏิบัติงานนั้น ๆ และไม่มีควมพึงพอใจในงานที่ตนทำ ทั้งนี้จะเป็นผลทำให้เขาลดระดับความคาดหวังของตนเอง หรือลดความพยายามในการทำงานนั้นเสียเพื่อป้องกันตัวเองจากความรู้สึกผิดหวังและล้มเหลว สำหรับเด็ก ๆ แล้วความยืดหยุ่นในการปรับระดับความคาดหวัง มีน้อยกว่าผู้ใหญ่

7. การรู้สึกว่าตน ประสบความสำเร็จเป็นสิ่งจำเป็นสำหรับผู้ใหญ่ ผู้ใหญ่อาจมีการแข่งขันกับตนเองและพยายามปรับปรุงการทำงานของตนให้ก้าวหน้ายิ่งขึ้นเรื่อยๆ เมื่อมีการทำงานร่วมกันเป็นกลุ่ม การตั้งระดับความคาดหวังของบุคคลจะขึ้นอยู่กับการดำเนินงานของกลุ่ม โดยเฉพาะอย่างยิ่งถ้าบุคคลนั้นมีความผูกพันกับกลุ่มมาก การตั้งระดับความคาดหวังของเขาก็จะยิ่งคล้อยตามกลุ่ม

8. ความรู้สึกมีส่วนร่วมหรือผูกพันในงานที่ตนกระทำย่อมมีผลต่อการตั้งระดับความหวังของบุคคลด้วย ถ้างานนั้นเป็นงานที่บุคคลสนใจและรู้สึกว่าตนเองจะต้องใช้สติปัญญาความสามารถในการทำงานนั้น ๆ บุคคลก็จะตั้งระดับความคาดหวังไว้สูงกว่างานทั่วไปที่บุคคลจะกระทำได้ในเวลาว่าง

9. บุคคลที่ไม่ค่อยพึงพอใจในฐานะทางสังคมของตนเองและมีความพยายามที่จะปรับปรุงให้ดีขึ้นนี้ถึงแม้จะพบกับความล้มเหลวบ้างก็สามารถที่จะทนทานต่อความผิดหวังนั้นได้ การ

ตั้งระดับความคาดหวังในการทำงานเพื่อยกระดับฐานะทางสังคมของตนจะยังสูงอยู่ถึงแม้จะพบความผิดหวังบ้างก็ตาม

10. บุคคลที่มีความมั่นใจในตนเองสูง โดยเชื่อว่า ตนจะต้องพบกับความสำเร็จ จะตั้งระดับความคาดหวังไว้สูงและมีความพยายามอย่างมากที่จะทำงานนั้นให้สำเร็จถึงแม้ว่าเขาจะไม่สามารถบรรลุถึงระดับความมุ่งหมายที่ตั้งไว้ เขาก็จะพยายามทำในครั้งต่อไปให้ดีขึ้น ส่วนผู้ที่มีความมั่นใจในตนเองต่ำจะตื่นกลัวต่อความพลาตหวัง แต่ก็สามารถปฏิบัติงานเพื่อไปยังจุดหมายได้ตามปรกติ เมื่อพลาตหวังในงานที่ต้องการจะลดระดับความปรารถนาของตนเอง แต่ถ้าเขาสามารถไปสู่ระดับที่วางไว้ เขาจะเพิ่มความมั่นใจในตนเองยิ่งขึ้นและการตั้งระดับความปรารถนาในครั้งต่อไปจะสูง

### 2.3 งานวิจัยและงานเขียนอื่น ๆ ที่เกี่ยวข้อง

สุจินต์ (2527) ได้มีการศึกษาความสนใจในอาชีพของนักเรียนมัธยมศึกษาปีที่ 6 จังหวัดพิจิตร และเพชรบูรณ์ พบว่าเพศของนักเรียนมีความสัมพันธ์กับความสนใจในอาชีพของนักเรียนอย่างมีนัยสำคัญทางสถิติที่ระดับ .001 โดยที่นักเรียนชายสนใจในอาชีพช่างยนต์อันดับ 1 รองลงมาคือช่างอิเล็กทรอนิกส์ การกลสิกรรม นักเรียนหญิงสนใจในอาชีพการท่องเที่ยวอันดับ 1 รองลงมาเป็นเทคนิคการอาหาร ศิลปประดิษฐ์

พัทธรินทร์ (2538) ศึกษาแรงจูงใจและความคาดหวังของนักศึกษาที่เข้ามาเรียนตามหลักสูตรการศึกษานอกโรงเรียนสายสามัญระดับมัธยมศึกษาตอนปลาย วิธีเรียนทางไกล ในเขตอำเภอเมืองลำปาง พบว่านักศึกษาส่วนใหญ่คาดหวังว่าจะได้วุฒิปริญญาไปศึกษาต่อในระดับที่สูงขึ้น รองลงมาจะได้รับความรู้เพิ่มขึ้นเพื่อเป็นหลักในการดำรงชีวิต ต้องการเอาความรู้ไปสมัครงานได้ง่ายขึ้น นอกจากนี้ยังคาดหวังว่าให้พ่อแม่มีความสุขและภูมิใจในตนเอง เป็นที่ยอมรับจากสังคมได้ดีขึ้นกว่าเดิม

เกริกศักดิ์ (2530) ศึกษาความคาดหวังของนักเรียนชาวเขาเกี่ยวกับการยอมรับทางสังคมจากชาวพื้นราบ พบว่า ประมาณครึ่งหนึ่งของนักเรียนชาวเขาต้องการจบปริญญาตรีหรือสูงกว่า ความคาดหวังการเลือกอาชีพในอนาคต ส่วนใหญ่ต้องการรับราชการ รองลงมาทำงานส่วนตัว



วิจัย (2537) ศึกษาความคาดหวังของนักศึกษาสายอาชีพ สังกัดกรมอาชีวศึกษาต่อการทำงานภาคอุตสาหกรรม พบว่าตัวแปรที่มีอิทธิพลทำให้นักศึกษามีความคาดหวังต่างกันอย่างน้อยมีนัยสำคัญทางสถิติที่ .001 คือ เพศ สถาบันการศึกษา สาขาวิชาที่ศึกษาและความคาดหวังของบิดามารดา

เดโชพล (2541) ศึกษาความคาดหวังของเกษตรกรจากการส่งเสริมการเกษตรของศูนย์พัฒนาโครงการหลวงห้วยลึก อำเภอเชียงดาว จังหวัดเชียงใหม่ พบว่าระดับการศึกษา เผ่าพันธุ์ ความต้องการความสำเร็จในงานและความพึงพอใจในงานมีความสัมพันธ์กับความคาดหวังของเกษตรกรอย่างมีนัยสำคัญทางสถิติ

นฤมล (2529) ศึกษาความฝักใฝ่ในความสำเร็จเชิงความคาดหวังทางการศึกษา ศึกษากรณีนักเรียนมัธยมศึกษาตอนปลายในเขตกรุงเทพมหานคร แต่พบว่าอาชีพบิดาคือความสามารถทางการศึกษามีผลกระทบทางตรงต่อความคาดหวังทางการศึกษาที่ระดับนัยสำคัญ .01

รัศมี (2534) ได้ศึกษาเปรียบเทียบความคิดเห็นของอาจารย์และนักศึกษาเกี่ยวกับสภาพปัจจุบันและความคาดหวังที่มีต่องานบุคคลากรนักศึกษาในวิทยาลัยครู ศึกษาเฉพาะกรณีสหวิทยาลัยอีสานเหนือ – เลยและมหาสารคาม พบว่านักศึกษาที่มีผลสัมฤทธิ์ทางการเรียนต่างกันมีความคาดหวังแตกต่างกัน โดยนักศึกษาที่มีผลสัมฤทธิ์ทางการเรียนสูงมีความคาดหวังต่องานบุคคลากรนักศึกษาสูงกว่านักศึกษาที่มีผลสัมฤทธิ์ทางการเรียนปานกลาง

บุญสีล (2540) ศึกษาปัจจัยที่เกี่ยวข้องกับการศึกษาต่อและการเข้าสู่ตลาดแรงงานของผู้สำเร็จหลักสูตรประถมศึกษา อำเภอเวียงป่าเป้า จังหวัดเชียงราย ผลการศึกษาพบว่า ปัจจัยที่ทำให้ผู้สำเร็จหลักสูตรประถมศึกษาตัดสินใจศึกษาต่อ ได้แก่ ผลการเรียนและฐานะทางเศรษฐกิจอยู่ในระดับดีและบิดามารดามีความประสงค์ให้บุตรได้เรียนต่อ บิดามารดามีความรู้ระดับประถมศึกษาและเป็นเกษตรกร นักเรียนที่ศึกษาต่อส่วนใหญ่มาจากครอบครัวที่มีบุตร 1-3 คน และคนที่เรียนต่อจะเป็นคนสูดท้อง

สำหรับปัจจัยที่ทำให้ผู้สำเร็จหลักสูตรประถมศึกษาตัดสินใจไม่ศึกษาต่อและเข้าสู่ตลาดแรงงานได้แก่ผลการเรียนค่อนข้างดี ฐานะทางเศรษฐกิจของครอบครัวอยู่ในระดับดี พ่อแม่มีการศึกษาในระดับประถมศึกษาแต่ต้องการมีรายได้ที่ดีกว่าและความมั่นคงในอาชีพ พ่อแม่มีอิทธิพลในการตัดสินใจเข้าสู่ตลาดแรงงาน ได้รับแรงจูงใจเกี่ยวกับการทำงานจากละคร โทรทัศน์ หรือภาพยนตร์มีทัศนคติที่เห็นด้วยกับเจตคติของสังคมเกี่ยวกับความสำเร็จของบุคคลที่มีโอกาสได้

รับการศึกษาน้อย แต่เป็นผู้ที่มีความตั้งใจในการประกอบอาชีพ ก็สามารถมีฐานะเศรษฐกิจดีและช่วยให้ประเทศเจริญก้าวหน้าได้

สุนีรัตน์ (2521) ศึกษาถึงความคาดหวังในการประกอบอาชีพของนักศึกษาระดับประกาศนียบัตรวิชาชีพชั้นสูงทางเกษตร (ปวส. เกษตรกรรม) พบว่านักศึกษาส่วนใหญ่ต้องการรับราชการ เป็นพนักงานส่งเสริมเกษตรและพนักงานเกษตร มีผู้ที่ต้องการประกอบอาชีพทางการเกษตรเพียงเล็กน้อยเท่านั้น ส่วนใหญ่ให้เหตุผลในการเลือกอาชีพต่างๆ ว่ามีความรู้และชอบด้านนี้ แต่ไม่มีทุนประกอบอาชีพอื่น

เมื่อพิจารณาถึงปัจจัยทางเศรษฐกิจและสังคมที่มีความสัมพันธ์ต่อการเลือกอาชีพ เช่น อาชีพบิดา มารดา เพศ ขนาดครอบครัว ภูมิฐานะ และระดับรายได้ของครอบครัวปรากฏว่า การเลือกอาชีพของนักเรียน ไม่ได้ขึ้นอยู่กับปัจจัยดังกล่าว

ประยูทธ์ (2531) ศึกษาความคาดหวังของบิดามารดาในชนบทที่มีต่อการศึกษาของบุตร ผลการศึกษา พบว่า ความคาดหวังของเด็กที่มีต่อการศึกษา

1. เด็กที่อยู่ในครอบครัวขนาดเล็กมีความคาดหวังต่อการศึกษาสูงกว่าเด็กที่อยู่ในครอบครัวขนาดใหญ่อย่างมีนัยสำคัญทางสถิติ

2. เด็กที่บิดามีการศึกษาสูงมีความคาดหวังต่อการศึกษาสูงสุด แต่ไม่แตกต่างกับเด็กที่มีบิดาซึ่งมีการศึกษาปานกลาง ยกเว้นกับเด็กที่มีบิดามีการศึกษาต่ำมีความแตกต่างอย่างมีนัยสำคัญทางสถิติ

3. เด็กที่บิดามีอาชีพรับราชการมีความคาดหวังต่อการศึกษาของบุตรสูงสุด แต่ไม่ถึงกับแตกต่างกับอาชีพอื่น ๆ ยกเว้นเด็กที่บิดามีอาชีพเกษตรกรรม ซึ่งมีความแตกต่างกันอย่างมีนัยสำคัญทางสถิติ

4. เด็กที่บิดามีรายได้สูงมีความคาดหวังต่อการศึกษาสูงสุด แต่ไม่แตกต่างกับเด็กที่มีบิดามีรายได้ปานกลาง ยกเว้นกับเด็กที่มีบิดามีรายได้ต่ำ มีความแตกต่างกันอย่างมีนัยสำคัญทางสถิติ

ผลการศึกษาโดยสรุป

1. ความแตกต่างด้านอาชีพมีผลต่อความคาดหวังต่อการศึกษาแตกต่างกัน และจะเห็นว่าอาชีพรับราชการมีผลต่อความคาดหวังต่อการศึกษาสูงสุด

2. ความแตกต่างด้านรายได้มีผลต่อความคาดหวังต่อการศึกษาแตกต่างกัน และจะเห็นว่าผู้มีรายได้สูงมีความคาดหวังต่อการศึกษาสูงสุด

3. ความแตกต่างด้านการศึกษามีผลต่อความคาดหวังต่อการศึกษาแตกต่างกัน และจะเห็นได้ว่าผู้มีการศึกษาสูงมีความคาดหวังต่อการศึกษาสูงสุด

4. ขนาดครอบครัวมีความสัมพันธ์กับความคาดหวังที่มีต่อการศึกษาแตกต่างกัน กล่าวคือผู้ที่มีครอบครัวขนาดเล็กมีความคาดหวังต่อการศึกษาสูงกว่าผู้ที่มีครอบครัวขนาดใหญ่

นพดล (2517) ได้ศึกษาความมุ่งหวังของบิดามารดาในเขตชนบทไทยเกี่ยวกับการศึกษาของบุตร พบว่าปัจจัยทางเศรษฐกิจมีส่วนในความมุ่งหวังให้บุตรได้รับการศึกษา คือ ผู้ที่ประกอบอาชีพเกษตรโดยเฉพาะผู้ไม่มีกรรมสิทธิ์ในที่ดินมีความมุ่งหวังหรือให้บุตรได้รับการศึกษามากกว่ากลุ่มอื่น กลุ่มอาชีพค้าขายมุ่งหวังให้บุตรได้รับการศึกษาในระดับสูงมากที่สุด

จุฬาลักษณ์ (2541) ศึกษาความคิดเห็นของนักศึกษาต่อโครงการปฏิรูปการศึกษาเกษตรเพื่อชีวิตของวิทยาลัยเกษตรและเทคโนโลยีเชียงใหม่ ผลการศึกษาพบว่าเหตุผลที่เรียนในโครงการฯ เพื่อไปประกอบอาชีพทางการเกษตร นักศึกษามากกว่าสามในสี่คาดหวังว่าจะได้ศึกษาต่อในระดับที่สูงขึ้นในด้านการเกษตร ความคิดเห็นและความคาดหวังเกี่ยวกับความพร้อมในการจัดการเรียนการสอนตามโครงการปฏิรูปการศึกษาเกษตรเพื่อชีวิต นักศึกษามีความคิดเห็นว่าวิทยาลัยฯ ได้จัดเตรียมความพร้อมอยู่ในระดับปานกลาง ด้านการจัดการเรียนการสอนตามโครงการปฏิรูปการศึกษาเกษตรเพื่อชีวิต นักศึกษามีความคิดเห็นว่าวิทยาลัยฯ ได้จัดการเรียนการสอนอยู่ในระดับปานกลางทุกเรื่อง ซึ่งไม่สอดคล้องกันความคาดหวังของนักศึกษาที่ต้องการให้วิทยาลัยฯ จัดการเรียนการสอนอยู่ในระดับมากทุกเรื่อง

ณรงค์ (2529) ได้ศึกษาปัจจัยบางประการที่มีผลต่อความคาดหวังของเกษตรกรในการเปลี่ยนแปลงทางเศรษฐกิจและสังคมของครอบครัวและชุมชน อันเนื่องมาจากโครงการพัฒนาชายฝั่งทะเลตะวันออก โดยศึกษาเฉพาะพื้นที่ตำบลมาตาพุด อำเภอเมือง จังหวัดระยอง พบว่า อายุระดับการศึกษา ขนาดของครอบครัว ทำให้ความคาดหวังในการเปลี่ยนแปลงทางเศรษฐกิจและสังคมและชุมชนแตกต่างกัน

### ความคาดหวัง

จากทฤษฎีงานวิจัยและงานเขียนอื่น ๆ ที่เกี่ยวข้อง จะเห็นได้ว่าความคาดหวังเป็นแรงจูงใจที่มีอิทธิพลทำให้บุคคลมีแรงจูงใจ ในการเรียนและการปฏิบัติงาน ให้บรรลุผลสำเร็จได้อย่างมีประสิทธิภาพและมีความพอใจ ซึ่งปัจจัยต่าง ๆ มากมายที่คาดว่าจะมีอิทธิพลต่อความคาดหวังนั้นในการศึกษาวิจัยครั้งนี้ผู้วิจัยได้เลือกเอาปัจจัยลักษณะส่วนบุคคล เศรษฐกิจ และสังคมของนักเรียน

ได้แก่ เพศ อายุ จำนวนบุตรในครอบครัว ภูมิฐานะ เผ่าพันธุ์ วุฒิการศึกษาบิดามารดา อาชีพบิดา จำนวนแรงงานภาคเกษตรในครอบครัว รายได้เฉลี่ยของครอบครัว คะแนนเฉลี่ย สถานศึกษา เหตุจูงใจในการเข้าศึกษา การรับรู้ข่าวสารการรับสมัคร อาชีพที่มุ่งหวังในอนาคต มีผลต่อความคาดหวังของนักเรียนหลังสำเร็จการศึกษา จากโครงการปฏิรูปการศึกษาเกษตรเพื่อชีวิตของวิทยาลัยเกษตรและเทคโนโลยี ในเขตภาคเหนือตอนบน มากน้อยเพียงใด

มหาวิทยาลัยเชียงใหม่  
Chiang Mai University