

บทที่ 5

การออกแบบการแสดงผล

การออกแบบหน้าจอและการแสดงผลของการพัฒนาระบบฐานข้อมูลด้านการบริหารทรัพยากรบุคคล ของเขื่อนภูมิพล ออกแบบเพื่อให้ผู้ใช้สามารถใช้งานได้ง่าย ลดความยุ่งยากซับซ้อน โดยมีการออกแบบหน้าจอสำหรับติดต่อกับผู้ใช้งาน โดยแยกออกเป็น 2 ระบบ คือ

ระบบประเมินผลสมรรถนะความสามารถและผลการปฏิบัติงาน ได้ออกแบบหน้าจอให้กับผู้ใช้งานทั้งหมด 3 กลุ่มดังนี้ 1) หน้าจอหลักสำหรับหัวหน้างาน 2) หน้าจอหลักสำหรับเจ้าหน้าที่งานบุคคล 3) หน้าจอหลักสำหรับผู้ปฏิบัติงานทั่วไป และหน้าจอรายงาน มีทั้งหมด 4 หน้าจอ ดังนี้ หน้าจอรายงานผลการประเมินสมรรถนะความสามารถ หน้าจอรายงานผลการประเมินผลการปฏิบัติงาน หน้าจอรายงานผลการประเมินเพื่อพิจารณาเงินเดือน หน้าจอรายงานผลการปฏิบัติงานย้อนหลัง 3 ปี

ระบบจัดทำแผนฝึกอบรมประจำปี ได้ออกแบบหน้าจอให้กับผู้ใช้งาน 3 กลุ่ม ดังนี้ 1) หน้าจอ หลักสำหรับหัวหน้างาน 2) หน้าจอหลักสำหรับเจ้าหน้าที่ฝึกอบรม 3) หน้าจอหลักสำหรับผู้ปฏิบัติงานทั่วไป และหน้าจอรายงาน มีทั้งหมด 4 หน้าจอ ดังนี้ หน้าจอรายงานการอบรมในภาพรวมทั้งหมด รายงานการอบรมของผู้เข้าใช้งานระบบ รายงานสรุปแยกตามหน่วยงาน และ รายงานสรุปแยกรายบุคคล

5.1 การออกแบบหน้าจอเมนูหลัก แสดงดังรูปที่ 5.1

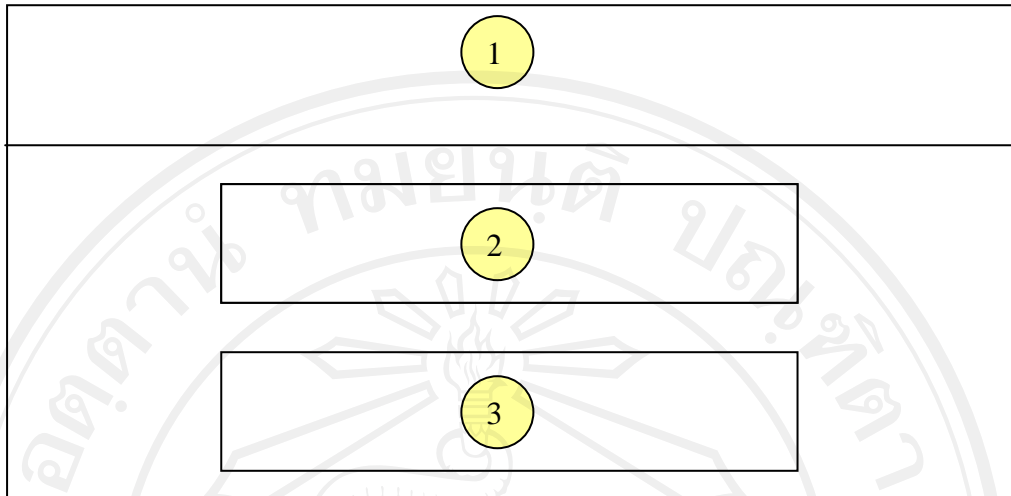

รูปที่ 5.1 หน้าจอหน้าเมนูหลัก

ชื่อจอภาพ : หน้าจอเมนูหลัก

หน้าที่ : เป็นหน้าจอ แสดงเมนูหลักของระบบ รายละเอียดแสดงตามตารางที่ 5.1

ตาราง 5.1 รายละเอียดหน้าจอการเข้าสู่ระบบ

ส่วนที่	รายละเอียด
1	ชื่อระบบ
2	Link เข้าสู่ระบบประเมินผลสมรรถนะความสามารถ
3	Link เข้าสู่ระบบวางแผนการอบรม ประจำปี (Training Need)

5.2 การออกแบบหน้าจอเข้าสู่ระบบ แสดงดังรูปที่ 5.2

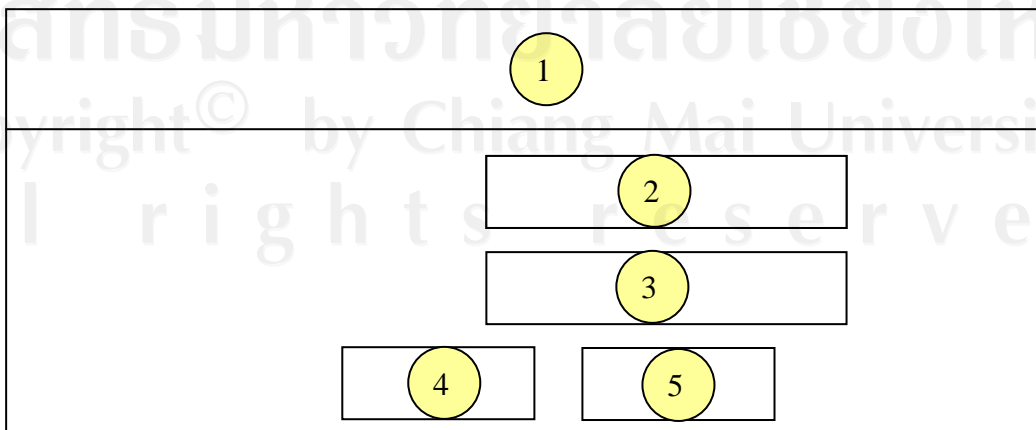

รูปที่ 5.2 หน้าจอการเข้าสู่ระบบ

ชื่อจอภาพ : หน้าจอการเข้าสู่ระบบ

หน้าที่ : เป็นหน้าจอรับข้อมูล หมายเลขประจำตัว และรหัสผ่านในการเข้าใช้ระบบ ของผู้
ขอเข้าใช้งาน โดยมีรายละเอียดดังตาราง 5.2

ตาราง 5.2 รายละเอียดของหน้าจอขอใช้สิทธิ์เพื่อขอเข้าใช้งานระบบ

ส่วนที่	รายละเอียด
1	ชื่อระบบ
2	ช่องใส่รหัส User Name
3	ช่องใส่รหัส Password
4	ปุ่มเข้าใช้ระบบ “Login”
5	ปุ่มยกเลิก “Cancel”

5.3 การออกแบบหน้าจอหน้าหลักระบบประเมินผลสำหรับหัวหน้างาน แสดงดังรูปที่ 5.3

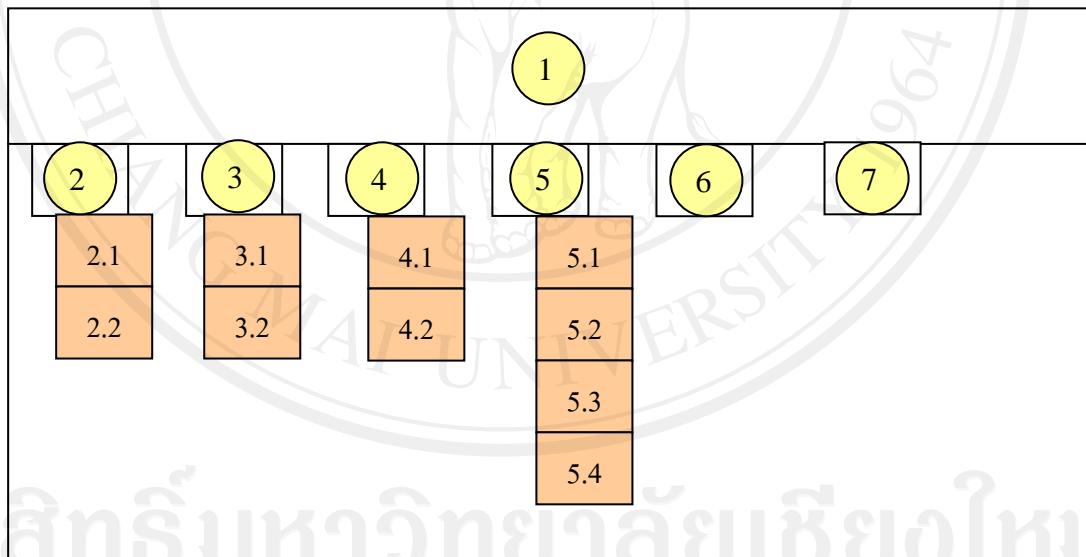

รูปที่ 5.3 หน้าจอหน้าหลักระบบประเมินผลสำหรับ หัวหน้างาน

ชื่อจอภาพ : หน้าจอหน้าหลักระบบประเมินผลสำหรับ หัวหน้างาน

หน้าที่ : เป็นหน้าจอการเข้าใช้งานระบบประเมินสมรรถนะความสามารถและประเมินผล
การปฏิบัติงาน ตามสิทธิ์ของหัวหน้างาน ซึ่งมีรายละเอียดการทำงาน ดังนี้ กำหนดค่าของระบบ
กำหนดคนประเมินเพื่อทำการประเมินผู้ใต้บังคับบัญชา กำหนดค่าสมรรถนะความสามารถ
เฉพาะงานให้กับผู้ใต้บังคับบัญชาทุกคน ดำเนินการประเมินสมรรถนะความสามารถตามกรอบที่ถูก
กำหนดให้ประเมิน ดำเนินการกรอกข้อมูลการประเมินผลการปฏิบัติงานลงระบบ ดำเนินการ

ตรวจสอบข้อมูลในระบบการสืบค้นหาข้อมูลเพื่อออกรายงานต่าง ๆ โดยมีรายละเอียดดัง
ตาราง 5.3

ตาราง 5.3 รายละเอียดของหน้าจอหลักระบบประเมินผลสำหรับ หัวหน้างาน

ส่วนที่	รายละเอียด
1	ชื่อระบบ
2	เมนูกำหนดค่า
2.1	กำหนดคนประเมิน
2.2	กำหนด สมรรถนะความสามารถเฉพาะงาน รายบุคคล
3	เมนูบันทึกผลการปฏิบัติงาน
3.1	ประเมินสมรรถนะความสามารถ
3.2	ประเมินผลการปฏิบัติงาน
4	เมนูตรวจสอบ
4.1	ตรวจสอบผลการประเมินสมรรถนะความสามารถ
4.2	ตรวจสอบผลการปฏิบัติงาน
5	เมนูรายงาน
5.1	รายงานผลการประเมินสมรรถนะความสามารถ
5.2	รายงานผลการประเมินผลการปฏิบัติงาน
5.3	รายงานผลเพื่อพิจารณาเงินเดือน
5.4	รายงานผลการปฏิบัติงานย้อนหลัง 3 ปี
6	เมนูเปลี่ยนรหัสผ่าน
7	ออกจากระบบ

5.3.1 การออกแบบหน้าจอแสดงรายละเอียดในการกำหนดคนประเมิน แสดงดังรูปที่ 5.4

The screenshot shows a web application interface for selecting evaluators. It consists of several parts:

- 1:** A title bar at the top.
- 2:** A menu bar below the title bar.
- 3, 4, 5:** Three radio button options for selection criteria, labeled 3, 4, and 5.
- 6:** A search button.
- 7:** A table with columns for name, ID, and other details.
- 8, 9, 10:** Additional search criteria input fields and buttons.

รูปที่ 5.4 หน้าจอการกำหนดคนประเมินสมรรถนะความสามารถ

ชื่อจอภาพ : หน้าจอแสดงรายละเอียดในการกำหนดคนประเมิน

หน้าที่ : เป็นหน้าจอการกำหนดคนประเมินสมรรถนะความสามารถ เมื่อเลือกที่เมนูกำหนดคนประเมิน รายละเอียดจะแสดงตามตารางที่ 5.4

ตาราง 5.4 รายละเอียดของหน้าจอ การกำหนดคนประเมิน

ส่วนที่	รายละเอียด
1	ชื่อระบบ
2	เลือกเมนู กำหนดคนประเมิน
3	เลือกค้นหาตามรหัสพนักงาน
4	เลือกค้นหาตามชื่อ
5	เลือกค้นหาตามนามสกุล
6	ปุ่มค้นหา
7	คอลัมน์แสดงลำดับที่

ตาราง 5.4 รายละเอียดของหน้าจอ การกำหนดคนประเมิน(ต่อ)

ส่วนที่	รายละเอียด
8	คอลลัมน์รหัสพนักงาน
9	คอลลัมน์ชื่อ-นามสกุล
10	คอลลัมน์การกำหนดคนประเมิน

5.3.2 การออกแบบหน้าจอแสดงรายละเอียดในการกำหนด สมรรถนะความสามารถเฉพาะงาน รายบุคคล แสดงดังรูปที่ 5.5

รูปที่ 5.5 หน้าจอการกำหนด สมรรถนะความสามารถเฉพาะงานรายบุคคล

ชื่อจอภาพ : หน้าจอการกำหนดสมรรถนะความสามารถเฉพาะงานรายบุคคล

หน้าที่ : เป็นหน้าจอการกำหนดสมรรถนะความสามารถเฉพาะงานของผู้ได้บังคับบัญชาแต่ละคน เมื่อเลือกที่เมนู กำหนดสมรรถนะความสามารถเฉพาะงานรายบุคคล รายละเอียดจะแสดงตามตารางที่ 5.5

ตาราง 5.5 รายละเอียด การกำหนดสมรรถนะความสามารถเฉพาะงานรายบุคคล

ส่วนที่	รายละเอียด
1	ชื่อระบบ
2	เลือกเมนู กำหนด สมรรถนะความสามารถเฉพาะงานรายบุคคล
3	เลือกค้นหาตามรหัสพนักงาน
4	เลือกค้นหาตามชื่อ
5	เลือกค้นหาตามนามสกุล
6	ปุ่มค้นหา
7	คอลัมน์ลำดับที่
8	คอลัมน์รหัสพนักงาน
9	คอลัมน์ชื่อ-นามสกุล
10	คอลัมน์การกำหนด สมรรถนะความสามารถเฉพาะงาน

5.3.3 การออกแบบหน้าจอแสดงรายละเอียดในการประเมินผลการปฏิบัติงาน แสดงดังรูปที่ 5.6

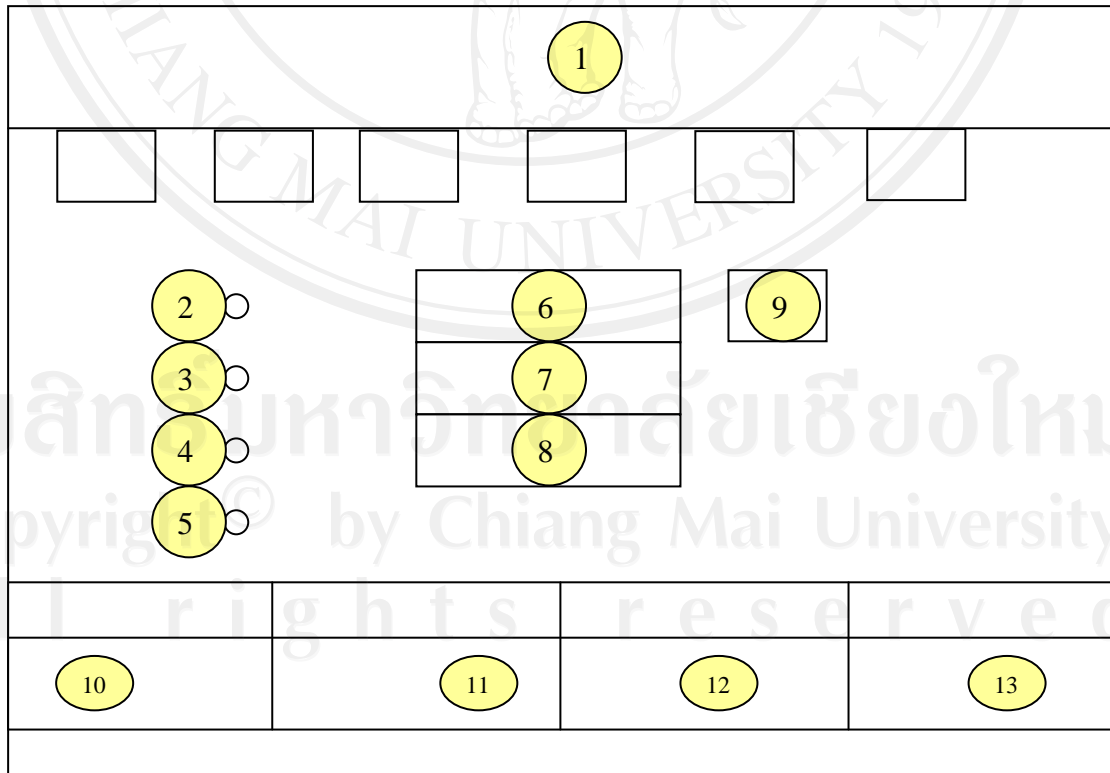

รูปที่ 5.6 หน้าจอรายงานผลการประเมินผลการปฏิบัติงาน

ชื่อหน้าจ่อ : หน้าจ่อรายงานผลการประเมินผลการปฏิบัติงาน

หน้าที่ : เป็นหน้าจ่อแสดงรายละเอียดหน้าจ่อรายงานผลการประเมินผลการปฏิบัติงาน
รายละเอียด ตามตารางที่ 5.6

ตาราง 5.6 รายละเอียดการประเมินสมรรถนะความสามารถ

ส่วนที่	รายละเอียด
1	ชื่อระบบ
2	เงื่อนไขเลือกการค้นหาตามรหัสพนักงาน
3	เงื่อนไขเลือกการค้นหาตามชื่อ
4	เงื่อนไขเลือกการค้นหาตามนามสกุล
5	เงื่อนไขเลือกการค้นหาทั้งหมด
6	ช่องใส่รหัสพนักงานเพื่อค้นหา
7	ช่องใส่ชื่อเพื่อค้นหา
8	ช่องนามสกุลเพื่อค้นหา
9	ปุ่มกดค้นหา
10	ลำดับที่ของรายการที่แสดง
11	รหัสพนักงาน
12	ชื่อ - นามสกุล
13	ช่อง Link เข้าไปทำการประเมินผลการปฏิบัติงาน

5.4 ออกแบบหน้าจ่อหลักของระบบประเมินผลสำหรับเจ้าหน้าที่งานบุคคล แสดงดังรูปที่ 5.7

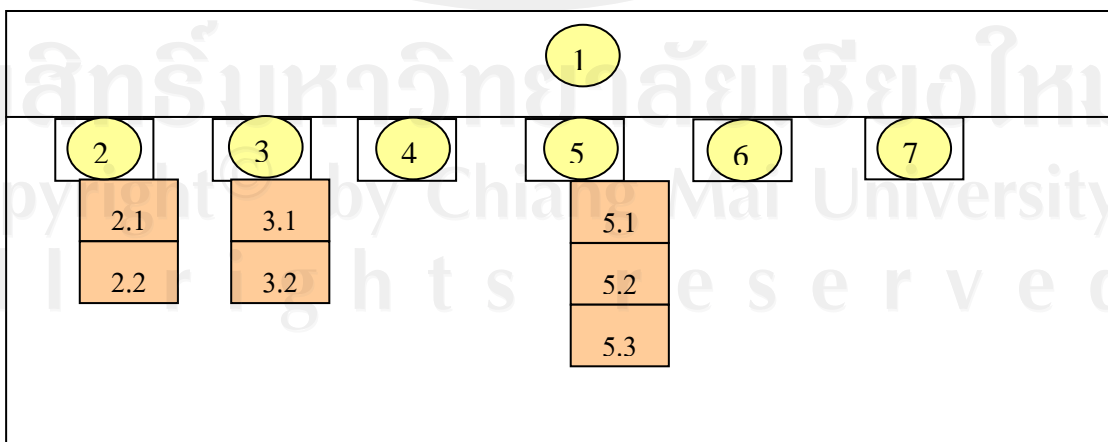

รูปที่ 5.7 หน้าหลักของระบบประเมินผลสำหรับเจ้าหน้าที่งานบุคคล

ชื่อจ่อภาพ : หน้าจ่อหน้าหลักระบบประเมินผลสำหรับเจ้าหน้าที่งานบุคคล

หน้าที่ : เป็นหน้าจอกำหนดการใช้งานระบบประเมินสมรรถนะความสามารถและประเมินผลการปฏิบัติงาน ตามสิทธิ์ของเจ้าหน้าที่งานบุคคล ซึ่งมีรายละเอียด ดังนี้ การบันทึกข้อมูลตำแหน่งงาน ข้อมูลหน่วยงาน ข้อมูลพนักงาน ข้อมูลสมรรถนะความสามารถ ข้อมูลรายละเอียดสมรรถนะความสามารถ การตรวจสอบข้อมูลของระบบ การประเมินสมรรถนะความสามารถ การสืบค้นหาข้อมูลเพื่อออกรายงานต่าง ๆ โดยระบบจะทำการตรวจสอบจากหมายเลขประจำตัว และรหัสผ่านในการเข้าใช้ระบบ มีรายละเอียดดังตาราง 5.7

ตาราง 5.7 รายละเอียดหน้าหลักระบบประเมินผลสำหรับเจ้าหน้าที่งานบุคคล

ส่วนที่	รายละเอียด
1	ชื่อระบบ
2	บันทึกข้อมูลเริ่มต้น
2.1	ข้อมูลตำแหน่งงาน
2.2	ข้อมูลหน่วยงาน
2.3	ข้อมูลพนักงาน
3	บันทึกข้อมูลสมรรถนะความสามารถ
3.1	ข้อมูล Competency
3.2	ข้อมูลรายละเอียด competency
4	ประเมินสมรรถนะความสามารถ
5	เมนูรายงาน
5.1	รายงานผลการประเมินสมรรถนะความสามารถ
5.2	รายงานผลการประเมินผลการปฏิบัติงาน
5.3	รายงานผลการปฏิบัติงานย้อนหลัง 3 ปี
6	เมนูเปลี่ยนรหัสผ่าน
7	ออกจากระบบ

5.4.1 การออกแบบหน้าจอแสดงรายละเอียดการปรับปรุงข้อมูลตำแหน่งงาน แสดงดังรูปที่ 5.8

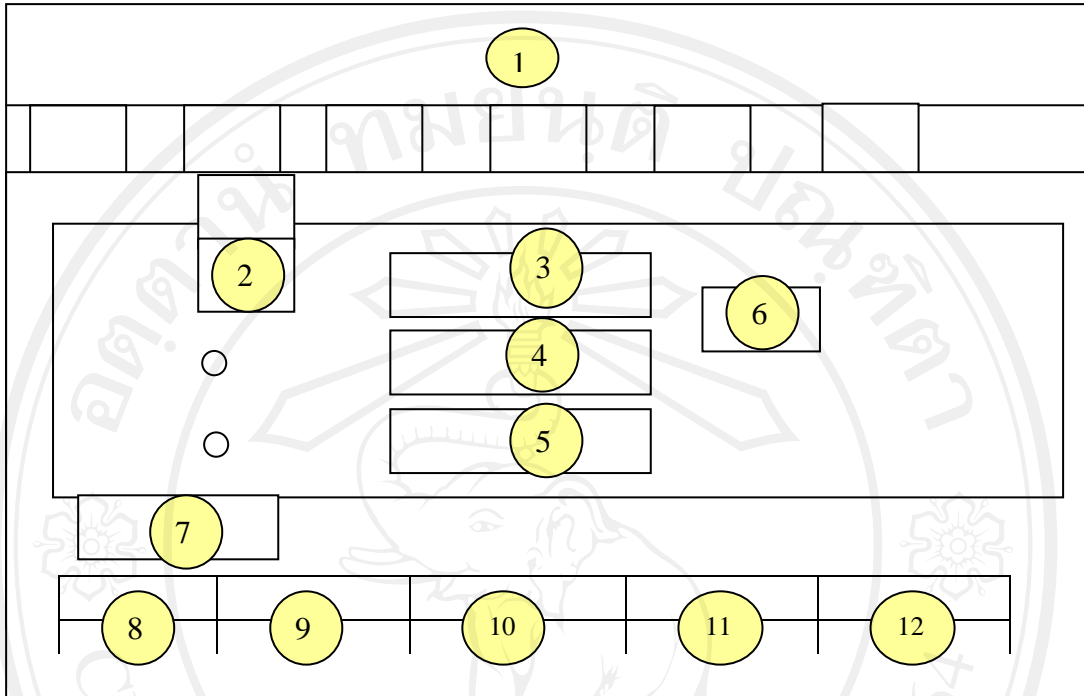

รูปที่ 5.8 หน้าจอการปรับปรุงตำแหน่งงาน

ชื่อจอภาพ : หน้าจอ การปรับปรุงตำแหน่งงาน

หน้าที่ : เป็นหน้าจอแสดงรายละเอียดของตำแหน่งงาน ที่ใช้สืบค้นข้อมูล เพิ่ม แก้ไข และลบ ข้อมูลตำแหน่งงาน ซึ่งมีรายละเอียดตามตารางตาราง 5.8

ตาราง 5.8 แสดงรายละเอียดการปรับปรุงตำแหน่งงาน

ส่วนที่	รายละเอียด
1	ชื่อระบบ
2	บันทึกผลการประเมินผลการปฏิบัติงาน
3	ช่องรหัสตำแหน่ง
4	ช่องชื่อภาษาไทย
5	ช่องชื่อภาษาอังกฤษ
6	ปุ่มค้นหา
7	ปุ่มเพิ่มตำแหน่งงาน
8	แสดงลำดับที่

ตาราง 5.8 แสดงรายละเอียด การปรับปรุงตำแหน่งงาน (ต่อ)

ส่วนที่	รายละเอียด
9	แสดงรหัสตำแหน่ง
10	แสดงชื่อตำแหน่ง
11	Link เข้าหน้าแก้ไขข้อมูล
12	ลบข้อมูล

5.5 ออกแบบหน้าจอหน้าหลักของระบบประเมินผลสำหรับผู้ปฏิบัติงานทั่วไป แสดงดังรูปที่ 5.9

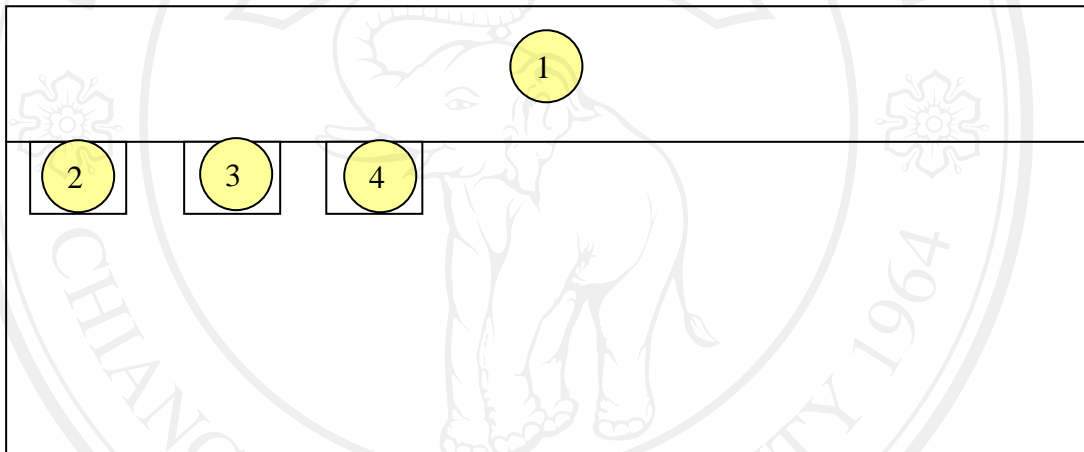

รูปที่ 5.9 หน้าจอหลักในระบบของผู้ปฏิบัติงานทั่วไป

ชื่อจอภาพ : หน้าจอหลักในระบบของผู้ปฏิบัติงานทั่วไป

หน้าที่ : เป็นหน้าจอการเข้าใช้งานระบบประเมินสมรรถนะความสามารถและประเมินผลการปฏิบัติงาน ตามสิทธิ์ของผู้ปฏิบัติงานทั่วไป ซึ่งมีรายละเอียด ดังนี้ ทำการประเมินสมรรถนะความสามารถเฉพาะบุคคลที่ถูกกำหนดมาให้ประเมิน รายละเอียด ตามตารางที่ 5.9

ตาราง 5.9 รายละเอียดหน้าจอหลักของระบบประเมินสมรรถนะความสามารถ
สำหรับ ผู้ปฏิบัติงานทั่วไป

ส่วนที่	รายละเอียด
1	ชื่อระบบ
2	บันทึกผลการประเมินสมรรถนะความสามารถ
3	เปลี่ยนรหัสผ่าน
4	ออกจากระบบ

5.6 ออกแบบหน้าจอแสดงรายละเอียดในการประเมินสมรรถนะความสามารถ แสดงดังรูปที่ 5.10

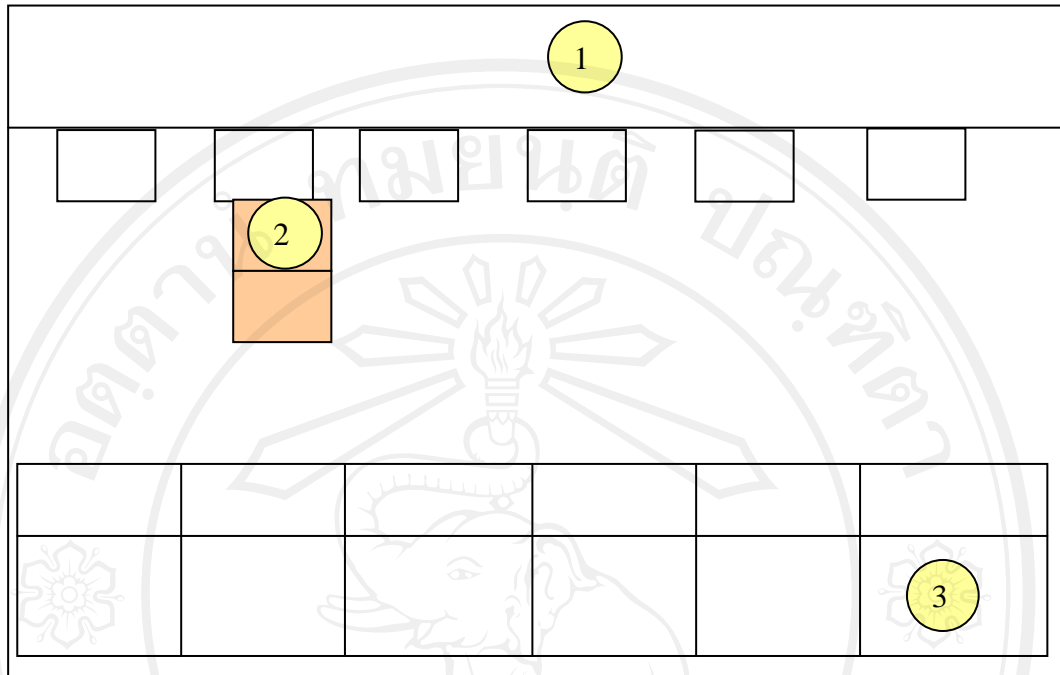

รูปที่ 5.10 หน้าจอการประเมินสมรรถนะความสามารถ

ชื่อจอภาพ : หน้าจอการประเมินสมรรถนะความสามารถ

หน้าที่ : เป็นหน้าจอแสดงรายละเอียดหน้าจอของการประเมินสมรรถนะความสามารถ รายละเอียด ตามตารางที่ 5.10

ตาราง 5.10 รายละเอียดการประเมินสมรรถนะความสามารถ

ส่วนที่	รายละเอียด
1	ชื่อระบบ
2	เลือกรายการประเมินสมรรถนะความสามารถ
3	Link ไปหน้าการประเมิน

5.7 ออกแบบหน้าจอรายงานผลการประเมินสมรรถนะความสามารถ แสดงดังรูปที่ 5.11

รูปที่ 5.11 หน้าจอรายงานผลการประเมินสมรรถนะความสามารถ

ชื่อจอภาพ : หน้าจอรายงานผลการประเมินสมรรถนะความสามารถ

หน้าที่ : เป็นหน้าจอแสดงรายละเอียดหน้าจอรายงานผลการประเมินสมรรถนะความสามารถ รายละเอียด ตามตารางที่ 5.11

ตาราง 5.11 รายละเอียดรายงานผลการประเมินสมรรถนะความสามารถ

ส่วนที่	รายละเอียด
1	ชื่อระบบ
2	เงื่อนไขการค้นหาตามรหัสพนักงาน
3	เงื่อนไขค้นหาทั้งหมด
4	ช่องใส่ปี พศ.ที่ต้องการค้นหา
5	ช่องใส่รหัสพนักงานที่ต้องการค้นหา
6	ปุ่มกดค้นหา
7	คอลัมน์แสดงลำดับของรายการที่แสดง

ตาราง 5.11 รายละเอียดรายงานผลการประเมินสมรรถนะความสามารถ(ต่อ)

8	คอลัมน์แสดงรหัสพนักงาน
9	คอลัมน์แสดงชื่อ - นามสกุล
10	คอลัมน์แสดงตำแหน่ง
11	Link แสดงรายงาน

5.8 ออกแบบหน้าจอรายงานผลการประเมินผลการปฏิบัติงาน แสดงดังรูปที่ 5.12

รูปที่ 5.12 หน้าจอรายงานผลการประเมินผลการปฏิบัติงาน

ชื่อจอภาพ : หน้าจอรายงานผลการประเมินผลการปฏิบัติงาน

หน้าที่ : เป็นหน้าจอแสดงรายละเอียดหน้าจอรายงานผลการประเมินผลการปฏิบัติงาน
รายละเอียด ตามตารางที่ 5.12

ตาราง 5.12 รายละเอียดรายงานผลการประเมินผลการปฏิบัติงาน

ส่วนที่	รายละเอียด
1	ชื่อระบบ
2	คอลัมน์แสดงลำดับของรายการที่แสดง
3	คอลัมน์แสดงรหัสพนักงาน
4	คอลัมน์แสดงชื่อ - นามสกุล
5	คอลัมน์แสดงผลการประเมินครั้งที่ 1
6	คอลัมน์แสดงผลการประเมินครั้งที่ 2

5.9 ออกแบบหน้าจอรายงานผลการประเมินเพื่อพิจารณาเงินเดือน แสดงดังรูปที่ 5.13

The diagram shows a form layout for a monthly salary evaluation report. It consists of several sections:

- Section 1:** A large rectangular box at the top.
- Section 2:** A row of six empty rectangular boxes below Section 1.
- Section 3:** A vertical list of four circles numbered 2, 3, 4, and 5, each followed by a small empty circle.
- Section 4:** Three horizontal rectangular boxes containing circles numbered 6, 7, and 8, stacked vertically.
- Section 5:** A single horizontal rectangular box containing a circle numbered 9.
- Section 6:** A grid of six circles numbered 10 through 15, arranged in two rows of three.
- Section 7:** A single horizontal rectangular box containing a circle numbered 16, centered below the grid.

รูปที่ 5.13 หน้าจอรายงานผลเพื่อการพิจารณาเงินเดือน

ชื่อจอภาพ : หน้าจอรายงานผลเพื่อการพิจารณาเงินเดือน

หน้าที่ : เป็นหน้าจอแสดงรายละเอียดหน้าจอรายงานผลการปฏิบัติงานเพื่อใช้เป็นข้อมูล

พิจารณาเงินเดือน รายละเอียด ตามตารางที่ 5.13

ตาราง 5.13 รายละเอียดผลการปฏิบัติงานเพื่อพิจารณาเงินเดือน

ส่วนที่	รายละเอียด
1	ชื่อระบบ
2	เงื่อนไขค้นหาตามรหัสพนักงาน
3	เงื่อนไขค้นหาตามปี
4	เงื่อนไขค้นหาตามหน่วยงาน
5	เงื่อนไขค้นหาทั้งหมด
6	ช่องใส่รหัสพนักงาน

ตาราง 5.13 รายละเอียดผลการปฏิบัติงานเพื่อพิจารณาเงินเดือน (ต่อ)

ส่วนที่	รายละเอียด
7	ช่องใส่ปี พศ.
8	ช่องใส่ชื่อหน่วยงาน
9	ปุ่มค้นหา
10	คอลัมน์แสดงลำดับของรายการที่แสดง
11	คอลัมน์แสดงรหัสพนักงาน
12	คอลัมน์แสดงชื่อ - นามสกุล
13	คอลัมน์แสดงผลการประเมินครั้งที่ 2 ของปีก่อนหน้า
14	คอลัมน์แสดงผลการประเมินครั้งที่ 1 ของปีปัจจุบัน
15	คอลัมน์แสดงผลการประเมินเฉลี่ยของปีปัจจุบัน
16	ปุ่มพิมพ์รายงาน

5.10 ออกแบบหน้าจอรายงานผลการปฏิบัติงานย้อนหลัง 3 ปี แสดงดังรูปที่ 5.14

The screenshot shows a web-based performance report interface. At the top, there is a header area (1) containing a search bar with a search button (9) and a print report button (16). Below the header is a table with columns for rank (10), employee ID (11), name (12), and evaluation results for two previous years (13, 14) and the current year's average (15). The table contains 17 rows of data (8-17). A footer area (18) is located at the bottom of the page.

รูปที่ 5.14 หน้าจอรายงานผลการปฏิบัติงานย้อนหลัง 3 ปี

ชื่อจอภาพ : หน้าจอรายงานผลการปฏิบัติงานย้อนหลัง 3 ปี

หน้าที่ : เป็นหน้าจอแสดงรายละเอียดหน้าจอรายงานผลการปฏิบัติงานย้อนหลัง 3 ปี นับจากปีปัจจุบัน รายละเอียดแสดงตาม ตารางที่ 5.14

ตาราง 5.14 รายละเอียดรายงานผลการปฏิบัติงานย้อนหลัง 3 ปี

ส่วนที่	รายละเอียด
1	ชื่อระบบ
2	เงื่อนไขค้นหาตามรหัสพนักงาน
3	เงื่อนไขค้นหาตามหน่วยงาน
4	เงื่อนไขค้นหาทั้งหมด
5	ช่องใส่รหัสพนักงาน
6	ช่องใส่ชื่อหน่วยงาน
7	ปุ่มค้นหา
8	คอลัมน์แสดงลำดับของรายการที่แสดง
9	คอลัมน์แสดงรหัสพนักงาน
10	คอลัมน์แสดงชื่อ - นามสกุล
11	คอลัมน์แสดงตำแหน่ง
12	คอลัมน์แสดงผลการประเมินครั้งที่ 1 ของปีก่อนหน้า
13	คอลัมน์แสดงผลการประเมินครั้งที่ 2 ของปีก่อนหน้า
14	คอลัมน์แสดงผลการประเมินครั้งที่ 1 ของปีที่ผ่านมา
15	คอลัมน์แสดงผลการประเมินครั้งที่ 2 ของปีที่ผ่านมา
16	คอลัมน์แสดงผลการประเมินครั้งที่ 1 ของปีปัจจุบัน
17	คอลัมน์แสดงผลการประเมินครั้งที่ 2 ของปีปัจจุบัน
18	ปุ่มพิมพ์รายงาน

5.11 ออกแบบหน้าจอบการตรวจสอบผลการประเมินสมรรถนะความสามารถ แสดงดังรูปที่ 5.15

รูปที่ 5.15 หน้าจอบการตรวจสอบผลการประเมินสมรรถนะความสามารถ

ชื่อจอภาพ : หน้าจอบการตรวจสอบผลการประเมินสมรรถนะความสามารถ

หน้าที่ : เป็นหน้าจอแสดงรายละเอียดหน้าจอบรายงานผลการตรวจสอบการประเมินสมรรถนะความสามารถ รายละเอียดแสดงตาม ตารางที่ 5.15

ตาราง 5.15 รายละเอียดตรวจสอบผลการประเมินสมรรถนะความสามารถ

ส่วนที่	รายละเอียด
1	ชื่อระบบ
2	เงื่อนไขค้นหาตามรหัสพนักงาน
3	เงื่อนไขค้นหาตามชื่อ
4	เงื่อนไขค้นหาตามนามสกุล
5	เงื่อนไขค้นหาตามหน่วยงาน
6	เงื่อนไขค้นหาทั้งหมด

ตาราง 5.15 รายละเอียดตรวจสอบผลการประเมินสมรรถนะความสามารถ (ต่อ)

ส่วนที่	รายละเอียด
7	ช่องใส่รหัสพนักงาน
8	ช่องใส่ชื่อเพื่อค้นหา
9	ช่องใส่นามสกุลเพื่อค้นหา
10	ช่องใส่ชื่อหน่วยงาน
11	ปุ่มค้นหา
12	คอลัมน์แสดงลำดับของรายการที่แสดง
13	คอลัมน์แสดงรหัสพนักงาน
14	คอลัมน์แสดงชื่อ - นามสกุล
15	คอลัมน์แสดงตำแหน่ง
16	รายงานการประเมินสมรรถนะความสามารถ
17	ปุ่มพิมพ์รายงาน

5.12 ออกแบบหน้าจอการตรวจสอบผลการกรอกข้อมูลผลการปฏิบัติงาน แสดงดังรูปที่ 5.16

The diagram shows a user interface layout with the following elements:

- 1**: Search icon in the header.
- 2, 3, 4**: Input fields for name, surname, and position, each with a corresponding label.
- 5**: Search button.
- 6, 7, 8**: Three stacked input fields for data entry.
- 9**: A separate input field.
- 10, 11, 12, 13**: Four columns in a table at the bottom.
- 14**: Print button centered below the table.

รูปที่ 5.16 หน้าจอตรวจสอบผลการปฏิบัติงาน

ชื่อจอภาพ : หน้าจอการตรวจสอบผลการปฏิบัติงาน

หน้าที่ : เป็นหน้าจอแสดงรายละเอียดหน้าจอรายงานผลการตรวจสอบการประเมินผลการปฏิบัติงาน รายละเอียดแสดงตาม ตารางที่ 5.16

ตาราง 5.16 รายละเอียดรายงานผลตรวจสอบการประเมินผลการปฏิบัติงาน

ส่วนที่	รายละเอียด
1	ชื่อระบบ
2	เงื่อนไขค้นหาตามรหัสพนักงาน
3	เงื่อนไขค้นหาตามชื่อ
4	เงื่อนไขค้นหาตามนามสกุล
5	เงื่อนไขค้นหาทั้งหมด
6	ช่องใส่รหัสพนักงาน
7	ช่องใส่ชื่อเพื่อค้นหา
8	ช่องใส่นามสกุลเพื่อค้นหา
9	ปุ่มค้นหา
10	คอลัมน์แสดงลำดับของรายการที่แสดง
11	คอลัมน์แสดงรหัสพนักงาน
12	คอลัมน์แสดงชื่อ - นามสกุล
13	รายงานการประเมินผลการปฏิบัติงาน
14	ปุ่มพิมพ์รายงาน

5.13 ออกแบบหน้าจอการเปลี่ยนรหัสผ่าน แสดงดังรูปที่ 5.17

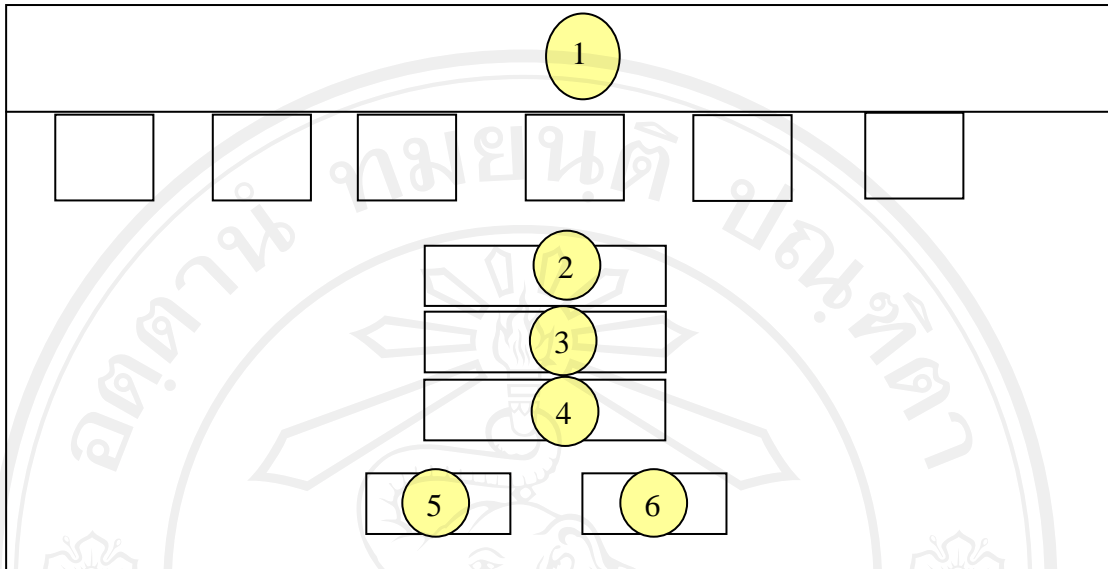

รูปที่ 5.17 หน้าจอการเปลี่ยนรหัสผ่าน

ชื่อจอภาพ : หน้าจอการเปลี่ยนรหัสผ่าน

หน้าที่ : เป็นหน้าจอในการเปลี่ยนรหัสผ่านใหม่ โดยใส่รหัสผ่านเก่า และใส่รหัสผ่านใหม่ พร้อมทั้งยืนยัน รายละเอียดแสดงตาม ตารางที่ 5.17

ตาราง 5.17 รายละเอียดหน้าจอเปลี่ยนรหัสผ่าน

ส่วนที่	รายละเอียด
1	ชื่อระบบ
2	ช่องใส่รหัสผ่านเก่า
3	ช่องใส่รหัสผ่านใหม่
4	ช่องยืนยันรหัสผ่านใหม่
5	ปุ่มแก้ไขข้อมูล
6	ปุ่มยกเลิก

5.14 ออกแบบหน้าจอนำหลักของหัวหน้างานสำหรับระบบจัดทำแผนฝึกอบรมประจำปี แสดงดังรูปที่ 5.18

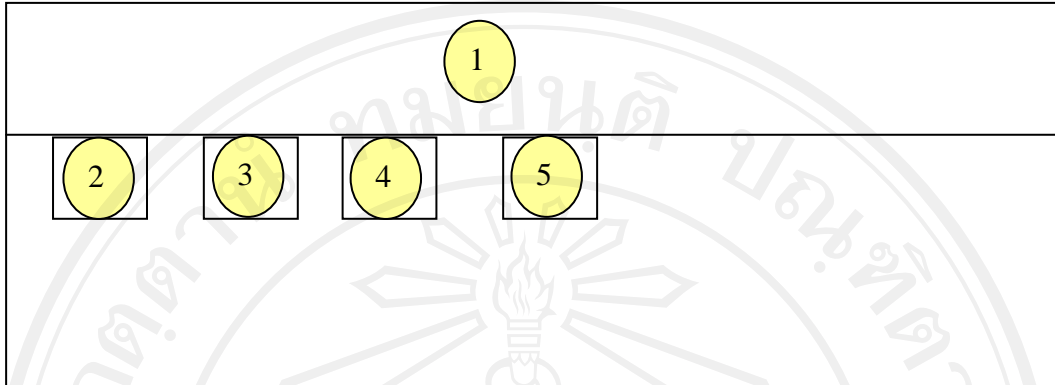

รูปที่ 5.18 หน้าจอหลักระบบ จัดทำแผนฝึกอบรมประจำปี สำหรับหัวหน้างาน

ชื่อจอภาพ : หน้าจอหลักระบบ Training Need สำหรับหัวหน้างาน

หน้าที่ : เป็นหน้าจอหลักระบบ Training Need สำหรับสิทธิ์ของหัวหน้างาน รายละเอียดแสดงตาม ตารางที่ 5.18

ตาราง 5.18 รายละเอียดรายงานผลตรวจสอบการประเมินผลการปฏิบัติงาน

ส่วนที่	รายละเอียด
1	ชื่อระบบ
2	กำหนดคนเข้าอบรม
3	รายงาน
4	เปลี่ยนรหัสผ่าน
5	ออกจากระบบ

5.14.1 ออกแบบหน้าจอแสดงรายละเอียดการกำหนดคนเข้าอบรม แสดงดังรูปที่ 5.19

รูปที่ 5.19 หน้าจอการกำหนดคนเข้าอบรม

ชื่อจอภาพ : หน้าจอการกำหนดคนเข้าอบรม

หน้าที่ : เป็นหน้าจอแสดงรายละเอียดการกำหนดคนเข้าอบรม รายละเอียดแสดงตามตารางที่ 5.19

ตาราง 5.19 รายละเอียดหน้าจอการกำหนดคนเข้าอบรม

ส่วนที่	รายละเอียด
1	ชื่อระบบ
2	เมนูกำหนดคนเข้าอบรม
3	ช่องเลือกประเภทหลักสูตรที่ต้องการค้นหา
4	ช่องใส่ ปี พศ. ที่ต้องการค้นหา
5	ปุ่มค้นหา
6	แสดงลำดับที่
7	แสดงชื่อหลักสูตร
8	แสดงสถานที่อบรม
9	แสดงจำนวนวันอบรม

ตาราง 5.19 รายละเอียดหน้าจอกำหนดคนเข้าอบรม(ต่อ)

ส่วนที่	รายละเอียด
10	แสดงจำนวนผู้ที่ต้องการอบรม
11	แสดงวันที่เริ่มอบรม
12	แสดงวันที่สิ้นสุดการอบรม
13	Link กำหนดคนเข้าอบรม

5.15 ออกแบบหน้าจอหลักของเจ้าหน้าที่ฝึกอบรมสำหรับระบบจัดทำแผนฝึกอบรมประจำปี แสดงดังรูปที่ 5.20

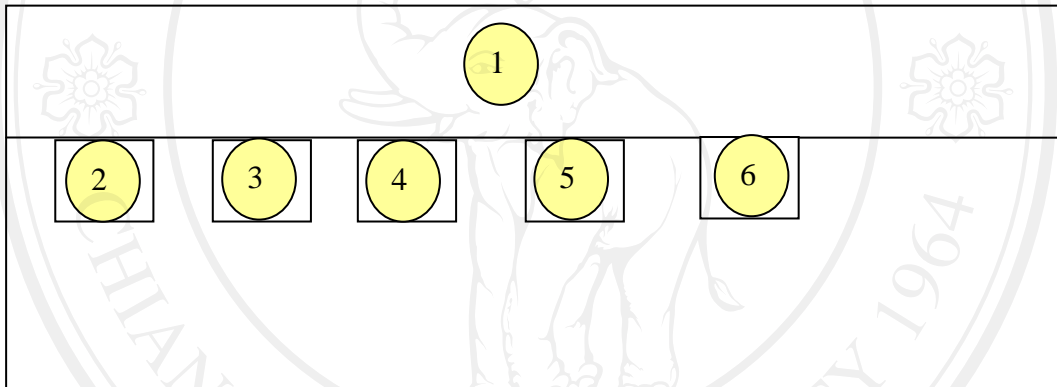

รูปที่ 5.20 หน้าจอหลักระบบจัดทำแผนฝึกอบรมประจำปี สำหรับเจ้าหน้าที่ฝึกอบรม

ชื่อจอภาพ : หน้าจอหลักระบบ จัดทำแผนฝึกอบรมประจำปี สำหรับเจ้าหน้าที่ฝึกอบรม

หน้าที่ : เป็นหน้าจอหลักระบบ Training Need สำหรับสิทธิ์ของเจ้าหน้าที่ฝึกอบรม

รายละเอียดแสดงตาม ตารางที่ 5.20

ตาราง 5.20 รายละเอียดหน้าจอหลักระบบจัดทำแผนฝึกอบรมประจำปี สำหรับเจ้าหน้าที่ฝึกอบรม

ส่วนที่	รายละเอียด
1	ชื่อระบบ
2	ข้อมูลหลักสูตร
3	ปรับปรุงแก้ไขข้อมูลอบรม
4	รายงาน
5	เปลี่ยนรหัสผ่าน
6	ออกจากระบบ

5.15.1 ออกแบบหน้าจอแสดงรายละเอียดการปรับปรุงข้อมูลประเภทหลักสูตร แสดงดังรูปที่ 5.21

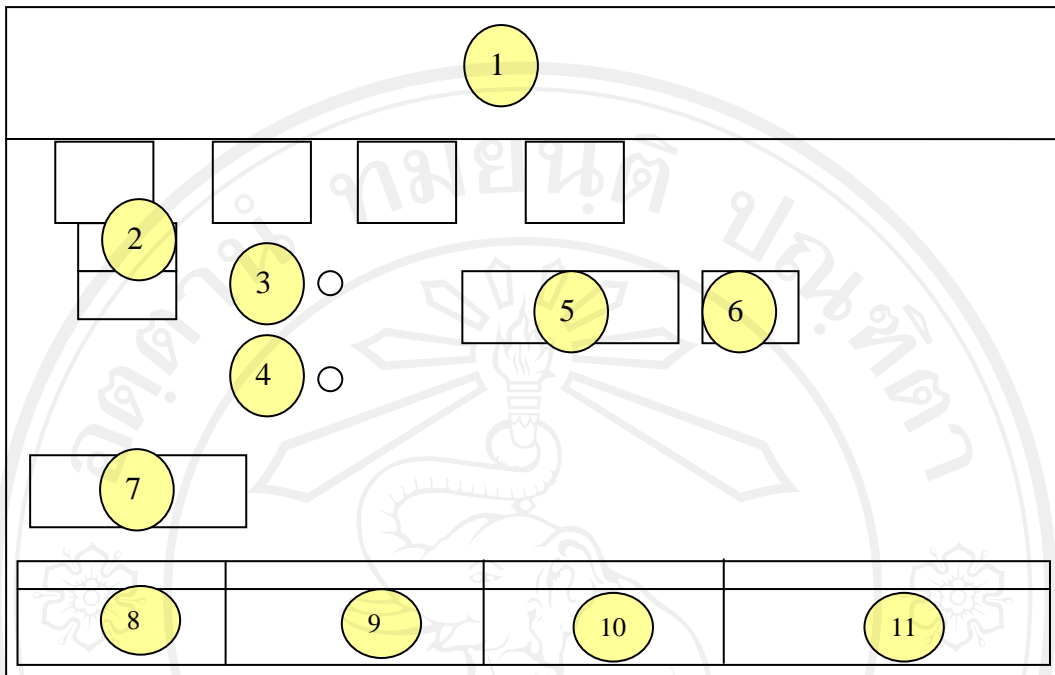

รูปที่ 5.21 หน้าจอการปรับปรุงข้อมูลประเภทหลักสูตร

ชื่อจอภาพ : หน้าจอการปรับปรุงข้อมูลประเภทหลักสูตร

หน้าที่ : เป็นหน้าจอแสดงรายละเอียดการปรับปรุงข้อมูลประเภทหลักสูตร รายละเอียดแสดงตาม ตารางที่ 5.21

ตาราง 5.21 รายละเอียดหน้าจอปรับปรุงข้อมูลประเภทหลักสูตร

ส่วนที่	รายละเอียด
1	ชื่อระบบ
2	เมนูข้อมูลประเภทหลักสูตร
3	เงื่อนไขค้นหาชื่อประเภท Training
4	ค้นหาทั้งหมด
5	ช่องใส่ชื่อประเภทหลักสูตร
6	ปุ่มค้นหา
7	ปุ่มเพิ่มประเภทหลักสูตร
8	แสดงลำดับที่ของรายการ
9	แสดงชื่อประเภทหลักสูตร

ตาราง 5.21 รายละเอียดหน้าจอปรับปรุงข้อมูลประเภทหลักสูตร(ต่อ)

ส่วนที่	รายละเอียด
10	แก้ไขข้อมูล
11	ลบข้อมูล

5.15.2 ออกแบบหน้าจอแสดงรายละเอียดการปรับปรุงข้อมูลหลักสูตร แสดงดังรูปที่ 5.22

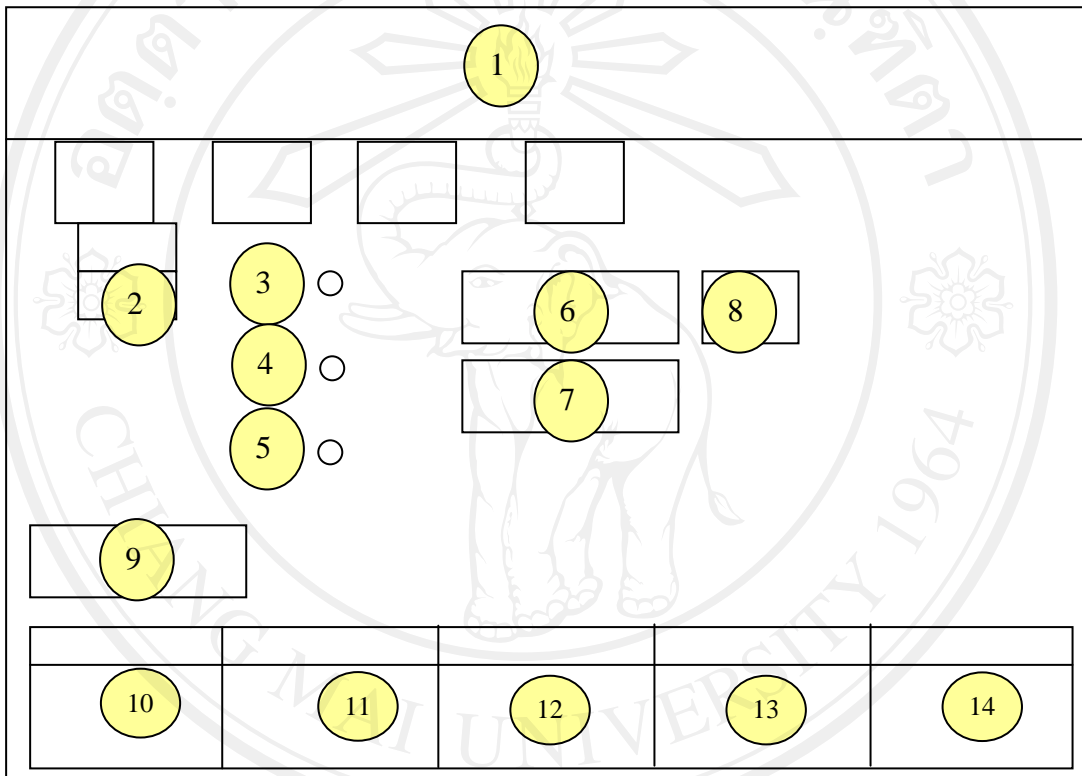

รูปที่ 5.22 หน้าจอการปรับปรุงข้อมูลหลักสูตร

ชื่อจอภาพ : หน้าจอการปรับปรุงข้อมูลหลักสูตร

หน้าที่ : เป็นหน้าจอแสดงรายละเอียดการปรับปรุงข้อมูลหลักสูตร รายละเอียดแสดงตามตารางที่ 5.22

ตาราง 5.22 รายละเอียดหน้าจอบริหารข้อมูลหลักสูตร

ส่วนที่	รายละเอียด
1	ชื่อระบบ
2	เมนูข้อมูลหลักสูตร
3	เงื่อนไขค้นหาตามหลักสูตร
4	เงื่อนไขค้นหาตามกลุ่มหลักสูตร
5	ค้นหาทั้งหมด
6	ช่องใส่ชื่อหลักสูตร
7	ช่องใส่ชื่อประเภทหลักสูตร
8	ปุ่มค้นหา
9	ปุ่มเพิ่มหลักสูตร
10	แสดงลำดับที่ของรายการ
11	แสดงชื่อประเภทหลักสูตร
12	แสดงชื่อหลักสูตร
13	แก้ไขข้อมูล
14	ลบข้อมูล

5.16 ออกแบบหน้าจอหลักของผู้ปฏิบัติงานทั่วไปสำหรับระบบ จัดทำแผนฝึกอบรมประจำปี
แสดงดังรูปที่ 5.23

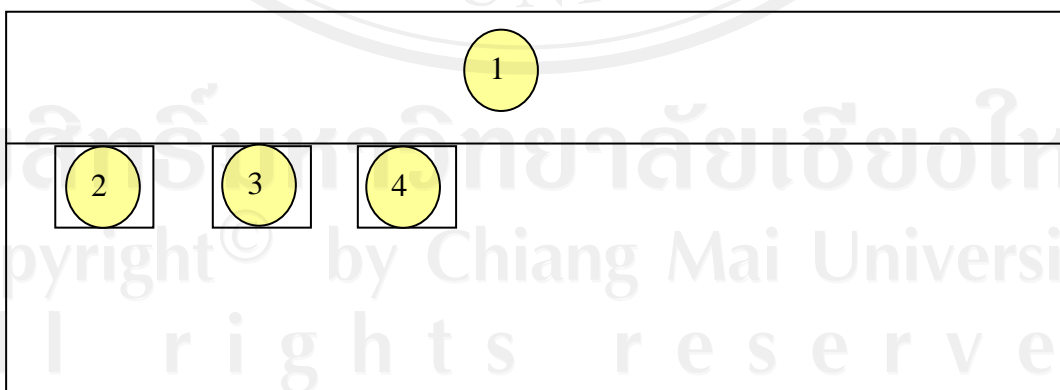

รูปที่ 5.23 หน้าจอหลักระบบ จัดทำแผนฝึกอบรมประจำปี สำหรับผู้ปฏิบัติงานทั่วไป

ชื่อจอภาพ : หน้าจอหลักระบบ Training Need สำหรับผู้ปฏิบัติงานทั่วไป

หน้าที่ : เป็นหน้าจอหลักระบบ Training Need สำหรับสิทธิ์ของผู้ปฏิบัติงานทั่วไป

รายละเอียดแสดงตาม ตารางที่ 5.23

ตาราง 5.23 รายละเอียดหน้าจหลักของผู้ปฏิบัติงานทั่วไปในระบบ จัดทำแผนฝึกอบรมประจำปี

ส่วนที่	รายละเอียด
1	ชื่อระบบ
2	รายงาน
3	เปลี่ยนรหัสผ่าน
4	ออกจากระบบ

5.17 ออกแบบหน้าจอรายงานการอบรมในภาพรวมทั้งหมด แสดงดังรูปที่ 5.24

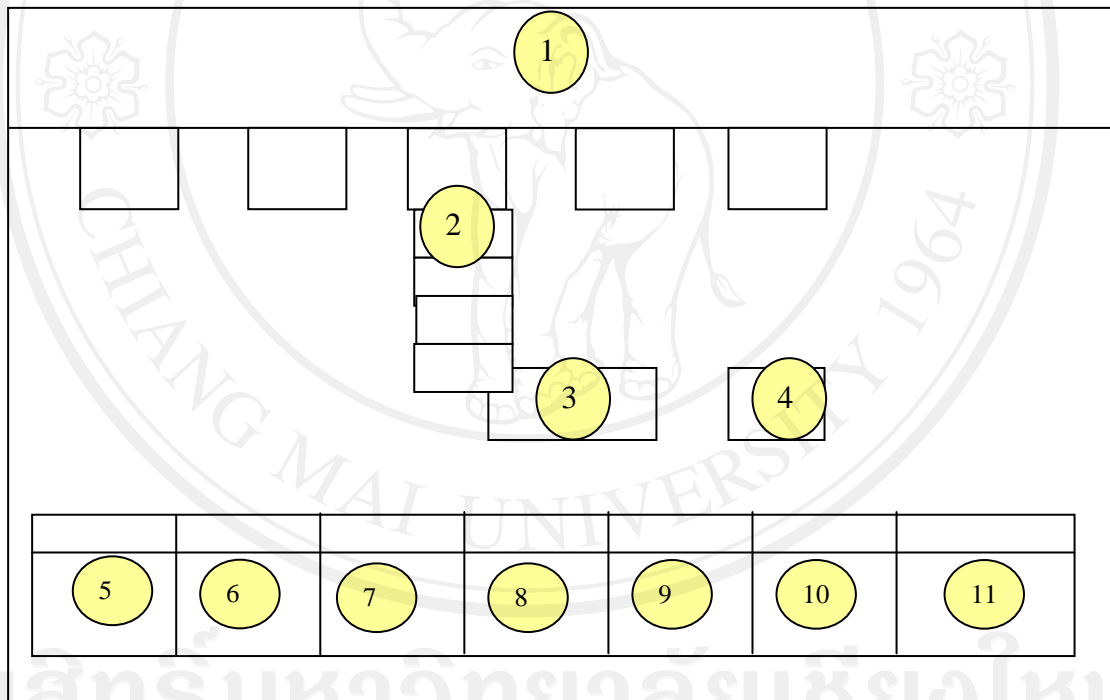

รูปที่ 5.24 หน้าจรายงานแผนการอบรมทั้งหมด

ชื่อจอภาพ : หน้าจรายงานแผนการอบรมทั้งหมด

หน้าที่ : เป็นหน้าจแสดงรายละเอียดของรายงานแผนการอบรมประจำปีในภาพรวมทั้งหมดของหน่วยงาน รายละเอียดแสดงตาม ตารางที่ 5.24

ตาราง 5.24 รายละเอียดหน้าจอรายงานสรุปรวมทั้งหมด

ส่วนที่	รายละเอียด
1	ชื่อระบบ
2	เมนูรายงานสรุปภาพรวมทั้งหมด
3	ใส่ปี พศ.
4	ปุ่มค้นหา
5	แสดงลำดับที่ของรายการข้อมูล
6	แสดงชื่อหลักสูตร
7	แสดงสถานที่อบรม
8	แสดงจำนวนวัน
9	แสดงวันที่เริ่มต้นอบรม
10	แสดงวันที่สิ้นสุดอบรม
11	แสดงจำนวนผู้ที่ต้องการเข้าอบรม

5.18 ออกแบบหน้าจอรายงานการอบรมของผู้ใช้งานระบบ แสดงดังรูปที่ 5.25

The screenshot shows a web-based training report interface. At the top, there is a header area labeled '1'. Below it is a row of five empty rectangular input boxes. In the center of the page, there is a large area labeled '2'. At the bottom, there is a table with six columns, each containing a yellow circle with a number from 3 to 8. The table structure is as follows:

3	4	5	6	7	8

รูปที่ 5.25 หน้าจอรายงานแผนการอบรมของผู้ใช้งานระบบ

ชื่อจอภาพ : หน้าจอรายงานแผนการอบรมแยกตามหน่วยงาน

หน้าที่ : เป็นหน้าจอแสดงรายละเอียดของรายงานแผนการอบรมประจำปีในภาพรวมแยกตามหน่วยงานที่เลือกค้นหา รายละเอียดแสดงตาม ตารางที่ 5.26

ตาราง 5.26 รายละเอียดหน้าจอรายงานแผนการอบรมแยกตามหน่วยงาน

ส่วนที่	รายละเอียด
1	ชื่อระบบ
2	เมนูรายงานสรุปแยกตามหน่วยงาน
3	เลือกหน่วยงานที่ต้องการค้นหา
4	ใส่ปี พศ.
5	ปุ่มค้นหา
6	แสดงลำดับที่ของรายการข้อมูล
7	แสดงชื่อหลักสูตร
8	แสดงสถานที่อบรม
9	แสดงจำนวนวัน
10	แสดงวันที่เริ่มต้นอบรม
11	แสดงวันที่สิ้นสุดอบรม
12	แสดงจำนวนผู้ที่ต้องการเข้าอบรม

5.20 ออกแบบหน้าจอรายงานแยกรายบุคคล แสดงดังรูปที่ 5.27

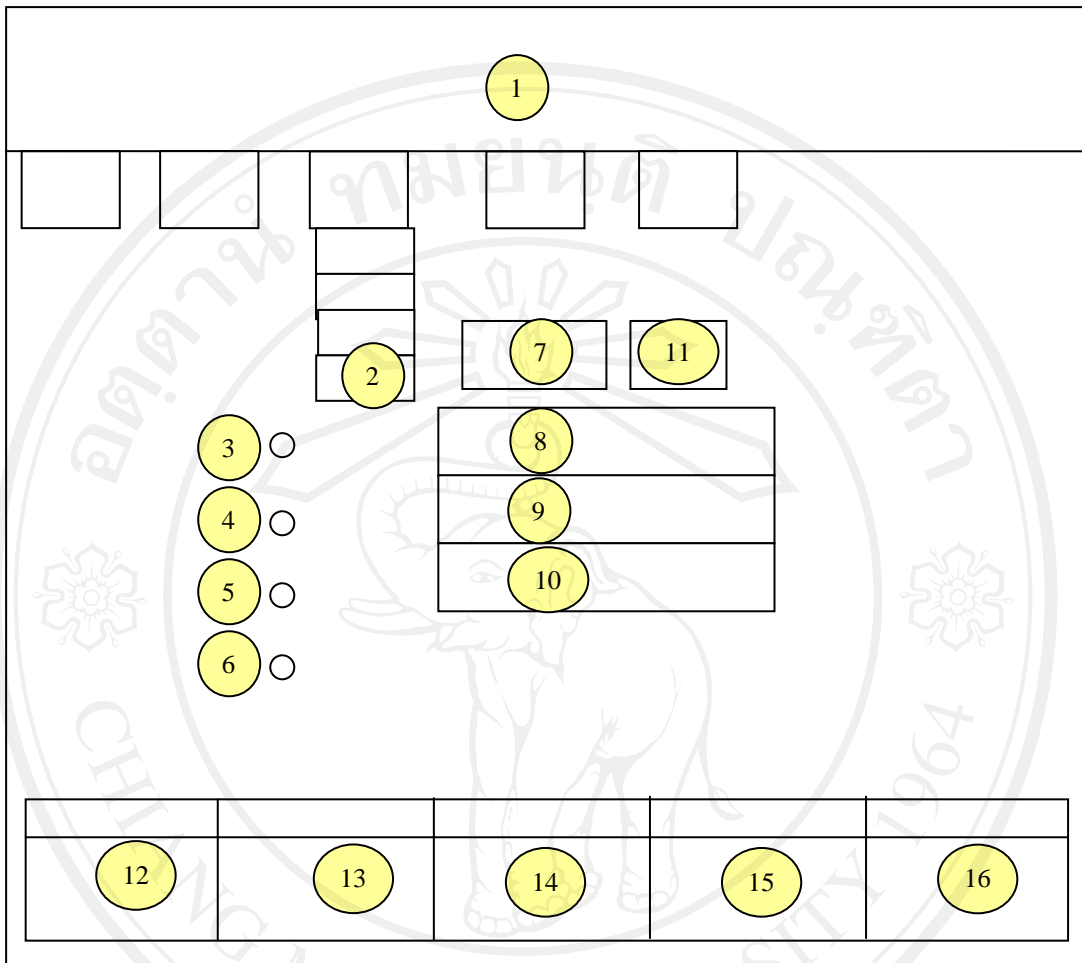

รูปที่ 5.27 หน้าจอรายงานแผนการอบรมแยกรายบุคคล

ชื่อจอภาพ : หน้าจอรายงานแผนการอบรมแยกรายบุคคล

หน้าที่ : เป็นหน้าจอแสดงรายละเอียดของรายงานแผนการอบรมประจำปีในภาพรวมแยกรายบุคคลที่เลือกค้นหา รายละเอียดแสดงตาม ตารางที่ 5.27

ตาราง 5.27 รายละเอียดหน้าจอรายงานแยกรายบุคคล

ส่วนที่	รายละเอียด
1	ชื่อระบบ
2	เมนูรายงานแยกรายบุคคล
3	เงื่อนไขค้นหาตามรหัสพนักงาน

ตาราง 5.27 รายละเอียดหน้าจอรายงานแยกรายบุคคล (ต่อ)

ส่วนที่	รายละเอียด
4	เงื่อนไขค้นหาตามชื่อ
5	เงื่อนไขค้นหาตามนามสกุล
6	ค้นหาทั้งหมด
7	ช่องใส่ปี พศ. ที่ต้องการค้นหา
8	ช่องใส่รหัสพนักงานที่ต้องการค้นหา
9	ช่องใส่ชื่อที่ต้องการค้นหา
10	ช่องใส่นามสกุลที่ต้องการค้นหา
11	ปุ่มค้นหา
12	แสดงลำดับที่ของรายการ
13	แสดงรหัสพนักงาน
14	แสดงชื่อและนามสกุลของผู้เข้าอบรม
15	แสดงชื่อหน่วยงาน
16	Link หน้าแสดงหลักสูตรที่อบรม