

## บทที่ 2

### แนวคิดทฤษฎีที่ใช้ในการศึกษาความเป็นมาและพัฒนาการของเรื่องวินัย

#### 2.1 ทฤษฎีที่ใช้ในการศึกษา

##### 2.1.1 ทฤษฎีแนวทางหลัก 3 E

ดร. ประชัย เปี่ยมสมบูรณ์ (2519) ได้อธิบายดังนี้

ทฤษฎีแนวทางหลัก 3 E เป็นทฤษฎีที่มุ่งหาแนวทางในการแก้ไขปัญหาการจราจร โดยใช้หลักการ 3 ข้อ ดังนี้

1) Engineering ได้แก่ แนวทางแก้ไขด้านวิศวกรรมจราจรเพื่อศึกษาถึงโครงสร้าง ขอบข่ายของทางที่ใช้ในการจราจรต่างๆ การสร้างถนน การนำเทคโนโลยีที่ทันสมัยมาใช้ในการจราจร เพื่อให้การจราจร เกิดความคล่องตัวและปลอดภัย

2) Enforcement ได้แก่ การบังคับใช้กฎหมายที่เกี่ยวข้องกับการจราจร โดยเฉพาะอย่างยิ่งเจ้าหน้าที่ตำรวจ ที่จะหามาตรการกวดขัน มิให้มีการฝ่าฝืนกฎจราจร รักษากฎหมายให้ศักดิ์สิทธิ์ โดยการนำกฎหมายที่มีอยู่แล้วมาปฏิบัติอย่างเคร่งครัดยิ่งขึ้น ด้วยความซื่อตรงต่อหน้าที่ของตนเอง

3) Education ได้แก่ การให้การศึกษาอบรม เผยแพร่ความรู้ทางด้านกฎหมาย โดยเฉพาะอย่างยิ่งในส่วนที่เกี่ยวข้องกับสิทธิและหน้าที่ของพลเมืองขั้นพื้นฐานในเรื่องการใช้รถใช้ถนน เพื่อให้ประชาชนผู้ใช้รถใช้ถนน ได้มีความรู้ความเข้าใจพร้อมทั้งปลูกฝังจิตสำนึกระลึกถึงความปลอดภัยทั้งของตนเองและผู้อื่น (Safety First) จนก่อให้เกิดการปฏิบัติเพื่อความปลอดภัยเป็นลักษณะนิสัย (Safety Habits)

สรุปได้ว่า ทฤษฎี 3 E เป็นทฤษฎีซึ่งมุ่งแก้ไขปัญหาการจราจร ในทุกด้านทั้งเรื่องวิศวกรรม ไปจนถึงการศึกษาอบรม โดยไม่เน้นหนักด้านใดด้านหนึ่งแต่ให้ดำเนินแนวทางทั้ง 3 ด้านไปพร้อมๆ กัน

##### 2.1.2 ทฤษฎีโดมิโน

กล่าวว่า การบาดเจ็บและความเสียหายต่างๆ เป็นผลที่สืบเนื่องโดยตรงมาจากอุบัติเหตุ และเป็นผลที่เกิดจากการกระทำที่ไม่ปลอดภัย (หรือสถานการณ์ที่ไม่ปลอดภัย) ซึ่งเปรียบได้เหมือนโดมิโนที่เรียงกันอยู่ 5 ตัวใกล้กัน เมื่อตัวหนึ่งล้มย่อมมีผลทำให้โดมิโนตัวถัดไปล้มตามกันไปด้วย ตัวโดมิโนทั้ง 5 ตัว (ภาพที่ 2) ได้แก่

- 1) สภาพแวดล้อมหรือภูมิหลังของบุคคล (Social Environment or Background)
  - สภาพแวดล้อมทางสังคม ได้แก่ เศรษฐกิจ การศึกษา วัฒนธรรม วิถีชีวิต
  - ภูมิหลังของบุคคล (นิสัยดั้งเดิม) เช่น ความสะเพร่า คื้อดิ่ง ชอบเสี่ยง ฯลฯ
- 2) ความบกพร่องผิดปกติของบุคคล (Defects of Person)
  - ความบกพร่องทางกาย (Physical Defection) เช่น สายตาสั้น ตาบอดสี หูตึง เจ็บป่วย
- 3) การกระทำหรือสภาพแวดล้อมที่ไม่ปลอดภัย เช่น การไม่รู้กฎจราจร ผู้ขับขี่มีทัศนคติต่อความปลอดภัยไม่ถูกต้อง ชอบเสี่ยงและมีกง่าย การไม่ใช้อุปกรณ์ป้องกันภัย สภาพของรถไม่เหมาะสม อัตราความเร็วของรถ ประเภทของรถ
- 4) อุบัติภัย (Accident)
- 5) การบาดเจ็บหรือเสียหาย (Injury or Damage)

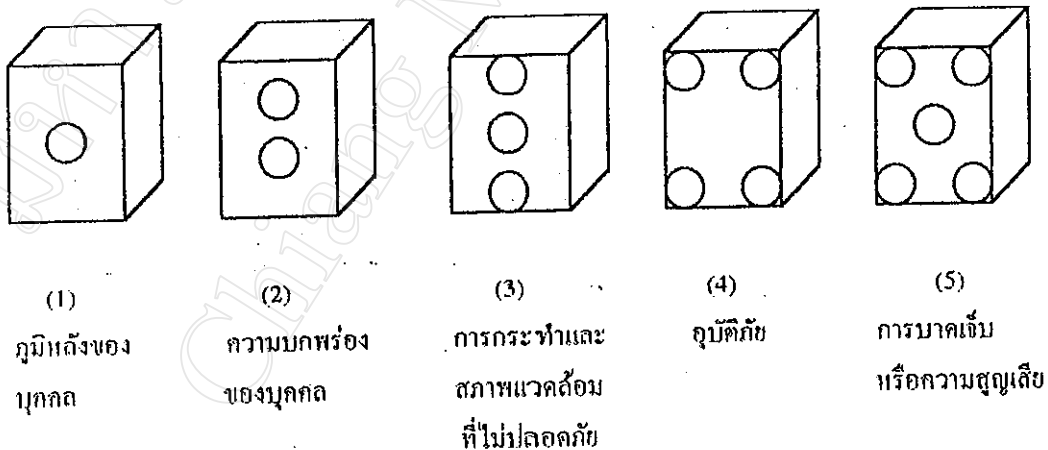

ภาพที่ 2 แสดงโดมิโนทั้งห้า

ทฤษฎีโดมิโนนี้มีผู้เรียกชื่อใหม่เป็น “ลูกโซ่ของอุบัติเหตุ” (Accident Chain) ตามทฤษฎีโดมิโนหรือลูกโซ่ของอุบัติเหตุ เมื่อโดมิโนตัวที่ 1 สัม ตัวถัดไปก็ล้มตาม ดังนั้นหากไม่ให้โดมิโนตัวที่ 4 สัม (ไม่ให้เกิดอุบัติเหตุ) ก็ต้องเอาโดมิโนตัวที่ 3 ออก (กำจัดการกระทำหรือสภาพการณ์ที่ไม่ปลอดภัย) การบาดเจ็บหรือความเสียหายก็จะไม่เกิดขึ้น ดังภาพที่ 3

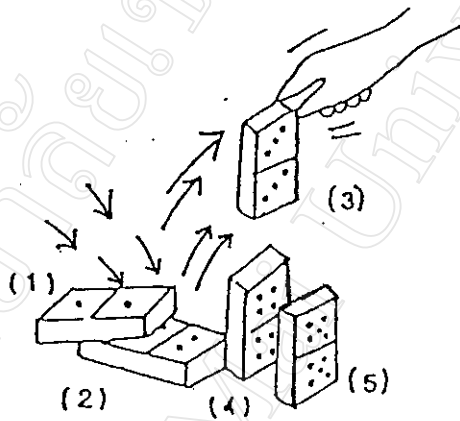

ภาพที่ 3 แสดงการป้องกันอุบัติเหตุ โดยดึง โดมิโนออก

การป้องกันอุบัติเหตุตามทฤษฎีโดมิโนหรือลูกโซ่ของอุบัติเหตุก็คือ การคัดลูกโซ่ของอุบัติเหตุ โดยกำจัดการกระทำหรือสภาพการณ์ที่ไม่ปลอดภัยด้วยวิธีการต่างๆ ที่จะเป็นสาเหตุของความไม่ปลอดภัย อุบัติเหตุก็ไม่เกิดขึ้นการแก้ไขป้องกันที่โดมิโนตัวที่ 1 (สภาพแวดล้อมของสังคมหรือภูมิหลังของบุคคล) หรือตัวที่ 2 (ความบกพร่องผิดปกติกของบุคคล) เป็นเรื่องที่ไม่แก้ไขยากกว่า เพราะเป็นสิ่งที่เกิดขึ้นและปลูกฝังเป็นคุณสมบัติส่วนบุคคลแล้วโดยเฉพาะผู้ใหญ่ ดังนั้นการแก้ไขการปลูกฝังการป้องกันอุบัติเหตุจรรยา หรือจิตสำนึกความปลอดภัยจึงควรกระทำตั้งแต่วัยเด็ก

สรุปได้ว่า ทฤษฎีโดมิโน การบาดเจ็บหรือเสียหายเป็นผลสืบต่อเนื่องมาจากการกระทำที่ไม่ปลอดภัย และมีผลกระทบติดต่อกันเป็นทอดๆ เมื่อโดมิโนตัวใดตัวหนึ่งล้มตัวต่อไปก็จะล้มตามด้วย หากเราไม่ต้องการให้โดมิโนตัวต่อไปล้ม เราก็ต้องเอาโดมิโนตัวก่อนหน้านั้นออก

## 2.2 ความเป็นมาและพัฒนาการของเรื่องวินัย

วินัย มีผู้ให้คำจำกัดความไว้เป็นหลายลักษณะ ดังเช่น

วินัย หมายถึง

- 1) การเชื่อฟังครู อาจารย์ ตลอดจนคำสั่งสอนของ โรงเรียน
- 2) การกระทำตามระเบียบที่กำหนดไว้
- 3) การปฏิบัติตามสิ่งที่คิดว่าสมควรจะกระทำ ถึงแม้ว่าจะไม่ได้กำหนดไว้เป็นระเบียบหรือกฎเกณฑ์ก็ตาม

- วินัย มีความหมายเป็น 2 นัย กล่าวคือ

นัยหนึ่ง หมายถึง ปทัสถานแห่งความประพฤติ สำหรับคนในวงงานหรือในหมู่เหล่ายึดถือปฏิบัติ ซึ่งคำว่า “วินัย” ในความหมายตามนัยนี้ ใช้กันในกระบวนการทางนิติธรรม เช่นพูดว่า “ผิดวินัย” หรือ “ไม่ผิดวินัย” หรือกำหนดปทัสถานแห่งความประพฤติขึ้นไว้สำหรับให้คนในวงงานยึดถือปฏิบัติ แล้วเรียกปทัสถานที่กำหนดขึ้นนั้นว่า “วินัย” เป็นต้น

อีกนัยหนึ่ง หมายถึง ลักษณะเชิงพฤติกรรม ที่คนแสดงออกมาเป็นการควบคุมตนเองให้ประพฤติปฏิบัติตามปทัสถานหรือตามที่ควรปฏิบัติ ไม่ฝ่าฝืนระเบียบแบบแผน มีความเป็นระเบียบยอมรับหรือปฏิบัติตามการนำหรือการบังคับบัญชาเหล่านี้ เป็นต้น ผู้มีลักษณะเชิงพฤติกรรมเช่นนี้ เราถือว่า “เป็นคน มีวินัย” และผู้มีลักษณะเชิงพฤติกรรมในทางตรงกันข้าม เราถือว่า “เป็นคนไม่มีวินัย” คำว่า “วินัย” ในความหมายตามนัยนี้ ใช้กันในกระบวนการทางพฤติกรรม

- วินัย (Discipline) หมายถึง

1) การฝึกฝนอบรมเพื่อแก้ไข หล่อหลอม หรือทำให้สมบูรณ์ซึ่งส่วนของจิตใจ และบุคลิกลักษณะทางศีลธรรม

2) การควบคุมอันเกิดจากการบังคับให้เกิดการเชื่อฟังและระเบียบ

3) ความประพฤติอันมีระเบียบหรือถูกชี้แนะหรือแบบแผนของพฤติกรรม

4) กฎเกณฑ์หรือระบบของกฎเกณฑ์ควบคุมความประพฤติหรือกิจกรรม

- วินัย หมายถึง การควบคุมตนเองให้ปฏิบัติตามกฎหมาย ข้อบังคับระเบียบแบบแผนและขนบธรรมเนียมประเพณีอันดีงาม เพื่อความสงบสุขในชีวิตของตนและความเป็นระเบียบเรียบร้อยของสังคม

สำหรับการศึกษาในครั้งนี้ วินัย มิได้มีความหมายเพียงความมีระเบียบและการปฏิบัติตามกฎเกณฑ์เท่านั้น แต่ยังมีความหมายครอบคลุมถึงการคิดอย่างมีเหตุมีผลในการดำเนินชีวิต การเคารพสิทธิของตนเองและผู้อื่นและการเคารพต่อกฎระเบียบจารีตประเพณีของสังคม รวมทั้งการพิทักษ์ทรัพยากรของส่วนรวมตามสภาพแวดล้อมของชุมชนนั้นๆ ดังนั้น วินัยในความหมายนี้จึงเป็นการใช้ชีวิตทางประชาธิปไตยในการอยู่ร่วมกันโดยสันติสุขในสังคม

จากการพิจารณาความหมายของวินัยตามนิยามศัพท์ต่างๆ ข้างต้น แสดงว่า ส่วนหนึ่งเป็นการคาดหวังว่า วินัยจะเกิดขึ้นโดยมีกฎระเบียบต่างๆ เป็นตัวกำกับหรือเป็นการวางเงื่อนไขภายนอก (External condition) อีกส่วนหนึ่งคาดหวังว่า วินัย สามารถพัฒนาให้เกิดขึ้นได้ภายในตนเอง หรือนัยหนึ่งคือการควบคุมตนเอง (Self-control) อันจัดเป็นการวางเงื่อนไขภายใน (Internal condition) แต่ไม่ว่าวินัยจะเกิดขึ้นจากเงื่อนไขภายนอกหรือภายในก็ตาม สามารถกล่าวได้ว่า การเรียนรู้เกี่ยวกับวินัยและการพัฒนาวินัยจัดเป็นส่วนหนึ่งของกระบวนการอบรมขัดเกลาทางสังคม (Socialization) นั้นเอง (สุพัตรา, 2519)

กล่าวคือ การที่คนจำเป็นต้องมาอยู่ร่วมกันเป็นสังคม ทำให้ต้องมีการควบคุมทางสังคมเพื่อหลีกเลี่ยงการกระทบกระทั่งกันระหว่างสมาชิกในสังคม ทั้งนี้ คนในกลุ่มเดียวกันจะต้องสนับสนุนการคล้อยตามกันในปทัสถานและค่านิยมร่วมกัน นอกจากนี้กลุ่มยังต้องมีกระบวนการที่จะสืบทอด และธำรงรักษาระบบของความสัมพันธ์ทางสังคมเหล่านี้ไว้ ที่เรียกว่า กระบวนการอบรมขัดเกลาทางสังคม

การควบคุมทางสังคมเกิดขึ้นจากการที่สมาชิกในสังคมเดียวกัน มาตกลงร่วมกันเพื่อกำหนดระบบของความสัมพันธ์ทางสังคม ซึ่งส่วนเป็นการสร้างขึ้นทางสังคม (Social Construct) เพื่อความเป็นระเบียบของสังคม ทั้งนี้ มีหลักการพื้นฐานร่วมกันไม่ว่าในสังคมแบบเรียบง่ายหรือในสังคมแบบซับซ้อน คือ หลักการแห่งการแลกเปลี่ยนตอบแทนกัน (Principle of Reciprocity) อันหมายถึง การที่คนประพฤติปฏิบัติด้วยความคาดหวังว่าผู้อื่นจะปฏิบัติตอบตามที่ตนต้องการ

การควบคุมทางสังคมนี้ มีทั้งการควบคุมจากภายนอกและภายใน การควบคุมจากภายนอกโดยการพัฒนาสถาบันต่างๆ ขึ้นมาเพื่อชักนำให้เกิดการคล้อยตามปทัสถานทางสังคม ด้วยวิธีการ “ให้คุณให้โทษ” การถูกปรับหรือจำคุกเพราะทำผิดกฎหมายถือเป็นการให้โทษ ส่วนการได้รับมอบรางวัลหรือได้รับการประกาศเกียรติคุณ ถือเป็นการให้คุณ สำหรับการควบคุมจากภายในคือ การที่สมาชิกจะรู้สึกผิดและเหนียวรั้งตนเองไว้ไม่ให้อำนาจ โดยไม่ต้องรอให้สังคมเข้ามาแทรกแซงโดยตรง ดังนั้น การควบคุมจากภายในจึงมักเกี่ยวข้องกับการเชื่อ

ในอำนาจเหนือธรรมชาติหรือการพัฒนาจิตสำนึกขึ้นเป็นอุดมการณ์เชิงจริยธรรมหรืออาจกล่าวอีกนัยหนึ่งได้ว่าเป็นการมุ่งพัฒนาจิตวิญญาณของความเป็นมนุษย์

ด้วยการควบคุมทางสังคมจากภายในนี้เอง ที่มนุษย์ถูกคาดหวังว่าจะสามารถพัฒนาวินัยในเรื่องต่างๆ ได้จากภายในตนเอง จากการทำวินัยมีลักษณะของการตัดสินใจคุณค่าเชิงภาวะจิตวิสัย (Subjectivity) คือ เป็นการแบ่งแยกผิด-ชอบ-ชั่ว-ดี ทำให้วินัยมีความสัมพันธ์โดยตรงกับจริยธรรม เมื่อเป็นดังนี้ การมุ่งพัฒนาจริยธรรมหรือการปลูกฝังวินัยในวัยเด็กสามารถทำได้ โดยการเน้นให้เกิดความรู้และปฏิบัติตาม แต่ต้องรองจนกระทั่งเขาเติบโตขึ้นเป็นผู้ใหญ่ เขาจึงจะสามารถพัฒนาการคิดเหตุผลทางจริยธรรมได้อย่างเต็มที่ ดังนั้น การมุ่งเสริมสร้างวินัยให้แก่สมาชิกในสังคม จึงควรเน้นพัฒนาทางจิตวิญญาณของความเป็นมนุษย์มากกว่า การมุ่งเน้นด้วยการบังคับใช้กฎหมายให้เกิดการปฏิบัติตาม

การทำวินัยเกิดจากความคาดหวังของสังคมหรือกลุ่มสังคมต่างๆ จึงควรเป็นหน้าที่ของกลุ่มสังคมเหล่านี้ในอันที่จะช่วยพัฒนาวินัยให้แก่สมาชิกของตน โดยเฉพาะน่าจะเป็นภาระหน้าที่ขององค์กรของกลุ่มอาชีพต่างๆ ที่จะช่วยเสริมสร้างวินัยให้แก่คนในสาขาอาชีพแห่งตน ด้วยเหตุที่ผู้ก้าวเข้าสู่วงการอาชีพย่อมอยู่ในวัยที่มีวุฒิภาวะ สามารถคิดเหตุผลทางจริยธรรมได้อย่างดีแล้ว

ประเด็นหรือเรื่องที่ต้องการพัฒนาวินัยขึ้นในหมู่สมาชิกนั้น จำเป็นต้องพัฒนาจิตสำนึกในเรื่องนั้นๆ ให้มีขึ้นอย่างแท้จริง และให้มีลักษณะเป็นจิตสำนึกร่วมที่ได้พัฒนาขึ้นเป็นอุดมการณ์ร่วมของสมาชิก โดยที่องค์กรทางสังคมพึงให้การส่งเสริมให้เกิดพื้นที่ทางวัฒนธรรม โดยเน้นกระบวนการการมีส่วนร่วมของสมาชิกอย่างกว้างขวาง การส่งเสริมพื้นที่ทางวัฒนธรรมที่บรรดาสมาชิก จะได้มีโอกาสในการแสดงออกร่วมกันด้วยจุดมุ่งหมายปลายทาง คือ การพัฒนาและยกระดับจิตวิญญาณของความเป็นมนุษย์ขึ้น และการส่งเสริมพื้นที่ทางวัฒนธรรมนี้เอง จะเปิดโอกาสให้สมาชิกร่วมสังคม-วัฒนธรรมนั้นสามารถทำกิจกรรมที่เป็นปทัสถานทางสังคม ซึ่งรวมทั้งวินัยในเรื่องต่างๆ เปรียบเสมือนการหมั่นรดน้ำพรวนดิน วินัยที่ได้จึงปลูกฝังจนหยั่งรากแล้ว

อย่างไรก็ตาม นอกจากโอกาสในการทำซ้ำบ่อยๆ ยังมีเงื่อนไขอื่นที่จำเป็นต้องคำนึงในการพัฒนาวินัยให้เกิดขึ้นในบุคคลหรือองค์กร ได้แก่ การจัดเตรียมโครงสร้างของระบบรองรับเพื่อเอื้อให้การปฏิบัติโดยมีวินัยเป็นไปได้ง่ายและสะดวก และการคำนึงถึงบริบททางสังคม-วัฒนธรรม ที่การพัฒนาวินัยจะต้องมีความสอดคล้องต้องกัน ตามรูปแบบภูมิแสดงกรอบความคิดทางทฤษฎีในการพัฒนาวินัยได้ ดังต่อไปนี้

แผนภูมิที่ 3 แสดงกรอบความคิดทางทฤษฎีในการพัฒนาวินัย

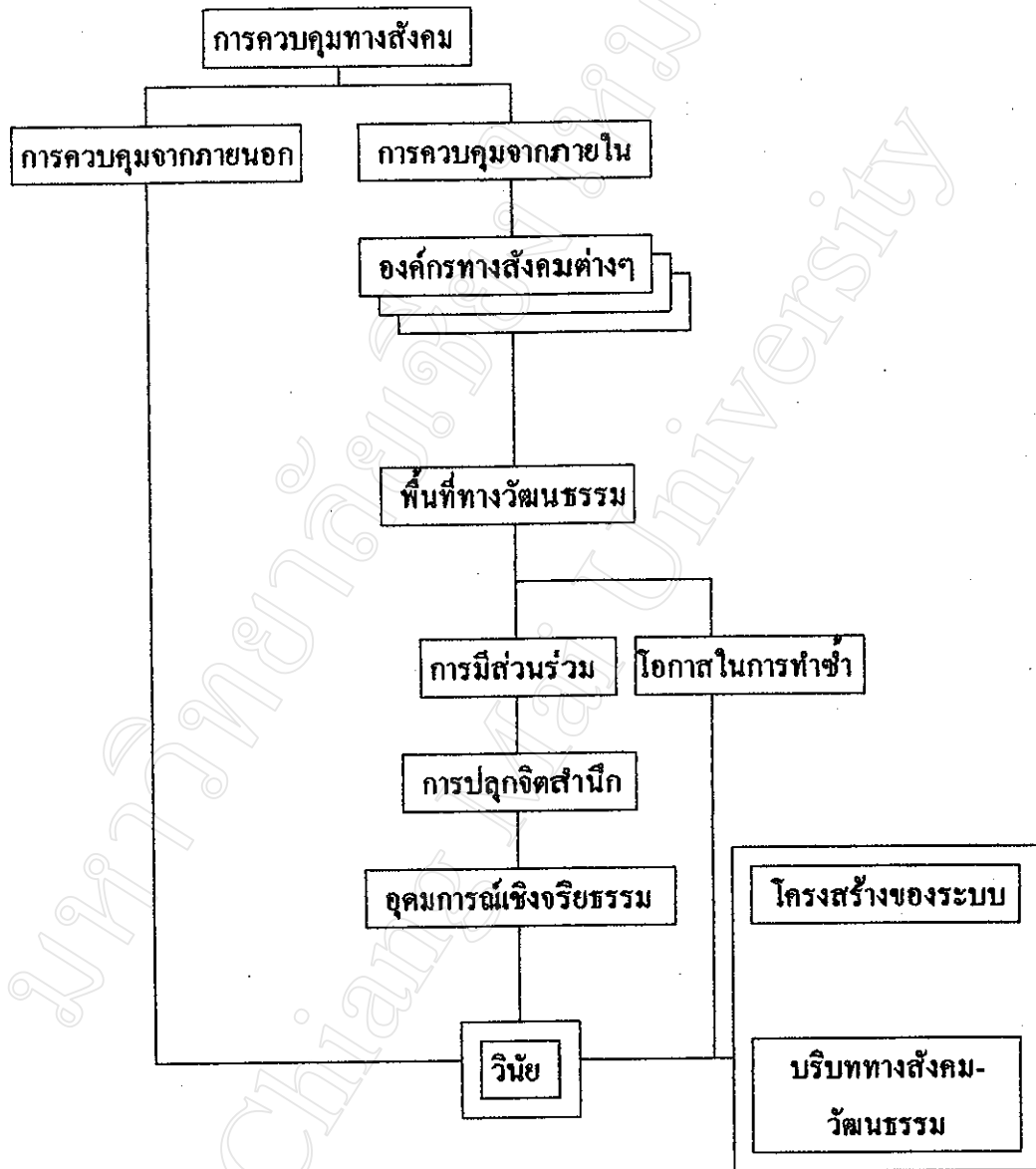

ในปัจจุบันประเทศไทยได้รับการยอมรับว่าเป็นประเทศหนึ่งในกลุ่มประเทศอุตสาหกรรมใหม่หรือที่เรียกโดยย่อว่า NIC (New Industrialized Country) จึงไม่น่าแปลกที่ประเทศไทยได้เข้าเป็นส่วนหนึ่งของกระแสโลกาภิวัตน์ ในลักษณะที่มีการเข้าร่วมลงทุนทางเศรษฐกิจข้ามชาติมากขึ้น และมีการใช้ประโยชน์จากเทคโนโลยีสารสนเทศกันอย่างกว้างขวางยิ่งขึ้น ผลที่ได้เห็นได้ชัดก็คือ เศรษฐกิจโดยรวมของประเทศไทยดีขึ้น และการสื่อสารคมนาคมเกิดความสะดวกรวดเร็วยิ่งขึ้น ทำให้การรับรู้ข่าวสาร ข้อมูลทั้งภายในและระหว่างประเทศเป็นไปอย่างรวดเร็ว อย่างไรก็ตาม ในท่ามกลางกระแสของการพัฒนาประเทศที่ผ่านมาทั้งในประเทศไทย และประเทศกำลังพัฒนาอื่นๆ มีการสรุปบทเรียนถึงผลกระทบในเชิงลบทางสังคมเศรษฐกิจระหว่างคนรวยและคนจน การเสื่อมโทรมของสภาพแวดล้อมและการทำลายทรัพยากรที่ไม่สามารถฟื้นฟูสภาพได้ รวมไปถึงการเสื่อมลงของสภาพที่อยู่อาศัย โดยเฉพาะอย่างยิ่งได้พบว่า การพัฒนาประเทศดำเนินไปในลักษณะที่ผู้คนต่างเพิกเฉยละเลย ที่จะเอื้ออาทรต่อกันเกิดการแปลกแยกทางสังคม (Social alienation) อันเป็นผลของการพัฒนาประเทศในแนวทุนนิยม (Capitalism) ที่มุ่งเน้นการพัฒนาทางวัตถุและบริโภคนิยม (Consumerism) เป็นสำคัญ หากพิจารณาจากข่าวที่ปรากฏในสื่อมวลชนต่างๆ จะพบว่าสถานการณ์ปัญหาที่สะท้อนความรู้สึกของสาธารณชนทั่วไป

- กรณีรถบรรทุกแก๊สระเบิด และมีคนบาดเจ็บล้มตายจำนวนมากใน อันเป็นผลมาจากการย่อหย่อนในมาตรการรักษาความปลอดภัยของฝ่ายต่างๆ ที่เกี่ยวข้อง ทำให้การขนส่งวัตถุไวไฟเป็นไปอย่างหละหลวมเรื่อยมาจนเกิดเหตุการณ์นี้ขึ้น

- กรณีโรงงานผลิตตุ๊กตาเกิดอุบัติเหตุไฟไหม้ และคลอกคนงานที่ติดอยู่ภายในอาคารเสียชีวิตลงเป็นจำนวนมาก ในจังหวัดนครปฐม

- กรณีโรงแรมรอยัลพลาซ่าติดลมมีผู้เสียชีวิตจำนวนมาก ในจังหวัดนครราชสีมา ซึ่งสะท้อนถึงความหละหลวมและการขาดความรับผิดชอบของหลายฝ่ายที่เกี่ยวข้อง

- กรณีคลินิกรับทำแท้งทิ้งซากศพทารกถึงสี่มดลูกตำรวจบุกทำลาย

- กรณีผู้รักษากฎหมายข่มขู่และฆ่าคน ในครอบครัวของพยานในคดีเพชรซาอุฯ

- กรณีพระสงฆ์ผู้เป็นที่นิยมนับถือจำนวนมากหลายรูปประพฤติผิดพรหมจรรย์ มีความสัมพันธ์ทางเพศกับสตรีและรายล่าสุดมีหลักฐานบ่งชี้ว่าเป็นผู้บังคับ ข่มขืน กระทำชำเรา เด็กนักเรียนหญิงชาวเขาจำนวนมากในอุบลราชธานี โดยเกิดเหตุการณ์ เช่นนี้ บ่อยครั้งขึ้น



ตัวอย่างเหล่านี้สะท้อนให้เห็นถึงการบกพร่องทางวินัย คุณธรรมและศีลธรรมของบุคคลในกลุ่มสาขาอาชีพต่างๆ โดยเฉพาะสาขาอาชีพที่สังคมคาดหวังว่าจำเป็นต้องมีการรอบคอบระมัดระวังในการรักษาจรรยาบรรณของวิชาชีพ ยิ่งกว่านั้นสถาบันทางศาสนาที่เป็นหลักยึดเหนี่ยวทางจิตวิญญาณให้แก่สมาชิกของสังคมกำลังเผชิญกับปัญหาซ้ำแล้วซ้ำเล่า ที่มีผลบั่นทอนความเลื่อมใสศรัทธาจากพุทธศาสนิกชนทั่วไป

ด้วยเหตุนี้ แนวความคิดในการมุ่งเน้นการพัฒนาเศรษฐกิจ จึงถูกปรับแก้การสูญเสียสมดุลของการพัฒนา โดยการให้ความสำคัญกับการพัฒนาสังคม และศึกษาสังคมในแนววัฒนธรรมให้มากขึ้น ทำให้ความเข้าใจเกี่ยวกับวัฒนธรรมหลุดพ้นไปจากวัฒนธรรมที่เป็นสุนทรียศิลป์ โดยให้มีความหมายครอบคลุมถึงระบบวิถีคิด แบบแผนและวิถีชีวิตของผู้คนในสังคมเดียวกัน การเสริมสร้างความเข้มแข็งให้กับวัฒนธรรมจะทำให้คนมองเห็นคุณค่าของกลุ่มสังคมของตน และตระหนักในศักดิ์ศรีแห่งกลุ่มสังคมของตน ทั้งนี้ เพื่อให้สามารถถ่วงดุลกับกระแสของการเปลี่ยนแปลงที่กำลังเกิดขึ้นอย่างสับสนและไร้ทิศทางอยู่ในขณะนี้ ดังนั้นการนำแนวทางวัฒนธรรมมาใช้เพื่อการพัฒนา จึงจำเป็นต้องเข้าใจถึงระบบอุดมการณ์ สถาบันรูปแบบความสัมพันธ์ในสังคมและระบบคุณค่าและปัจจัยสนับสนุนอื่น ที่ทำให้ผู้เป็นเจ้าของวัฒนธรรมเข้าใจถึงการดำรงอยู่และการปรับเปลี่ยนทางวัฒนธรรมเพื่อการมีบทบาทในการเปลี่ยนแปลงสังคมของตนได้ แนวความคิดเหล่านี้เป็นการนำไปสู่แนวทางการเสริมสร้างสิทธิและบทบาทแก่องค์กรชุมชนในการดำเนินงานวัฒนธรรมท้องถิ่นเพื่อการพัฒนา รวมทั้งการพัฒนาและเสริมสร้างวินัยกับหมู่คนในชาตินับเป็นทางหนึ่งในการแก้ไขปัญหาที่สังคมส่วนใหญ่กำลังเผชิญอยู่ ทั้งสอดคล้องกับแนวทางการพัฒนาระบบประชาธิปไตยโดยจากพื้นฐานความถึกของคนในสังคมด้วย

สำหรับปัญหาของการบกพร่องและขาดแคลนวินัย ในสังคมไทยปัจจุบันมีงานศึกษาวิจัยเกี่ยวกับเรื่องนี้จำนวนมากที่ให้ข้อเสนอแนะตรงกันว่า การแก้ไขปัญหาจำเป็นต้องเริ่มจากสถาบันครอบครัว อย่างไรก็ตามสภาพการณ์ปัจจุบัน โดยเฉพาะในสังคมเมืองที่พ่อแม่ผู้ปกครองต่างต้องทำงาน ภาระหน้าที่ของการอบรมขัดเกลาบุตรหลานจึงเป็นหน้าที่ของสถานศึกษาเป็นส่วนใหญ่ การอบรมขัดเกลาเพื่อปลูกฝังคุณค่าทางศีลธรรมจริยธรรม และเสริมสร้างวินัยให้แก่สมาชิกรุ่นใหม่ของสังคมนี้ มักจะเป็นการมุ่งพัฒนาปัจเจกบุคคล ตามกระแสของการเป็นสังคมอุตสาหกรรมที่เน้นความสำคัญของการเป็นปัจเจกบุคคล (Individualism) แต่สิ่งที่ได้อภิปราयมาแล้วว่าการมุ่งเน้นความสำคัญทางวัตถุ บริโภคนิยมและปัจเจกชนนิยม นำไปสู่สภาพการณ์ของความแปลกแยกทางสังคม

ดังนั้น เมื่อสังคมมีความสลับซับซ้อน และวุ่นวายมากขึ้น โดยเฉพาะในการจราจร หรือการคมนาคมขนส่งในเมืองใหญ่ จึงมีความจำเป็นต้องมีระเบียบกฎเกณฑ์ และข้อบังคับ ทางกฎหมายขึ้นมาใช้ แต่ข้อกฎหมายต่างนับว่ายังไม่สำคัญ และมีอิทธิพลใกล้เคียงตัวเท่ากับการ เสริมสร้างวินัยให้แก่ ผู้ใช้รถใช้ถนนเอง ดังนั้นจึงจำเป็นต้องมีความรู้ ความเข้าใจเกี่ยวกับการมี วินัย และการพัฒนาวินัย

### กระบวนการเสริมสร้างวินัยขององค์กร

แนวความคิดและแนวทางที่ยึดถือปฏิบัติ ทำให้ผู้ใช้รถใช้ถนนพัฒนาความมีวินัย ขึ้น ซึ่งพอจะอธิบายได้ดังนี้ คือ

1. การเป็นตัวแบบที่ดีของผู้นำ คือ การอุทิศเวลาของตน และผลประโยชน์เพื่อ สังคม ตลอดจนลักษณะบุคลิกภาพส่วนตัว ความจริงใจ และจริงใจอันแสดงออกให้เห็นได้ ชัดเจน ย่อมเป็นที่ประทับใจของคนทั่วไปได้ง่าย เมื่อประจวบกับความสำเร็จ ความหวังและ ความศรัทธาต่อตัวผู้นำย่อมเกิดขึ้นได้อย่างรวดเร็ว

2. การเน้นสร้างคนก่อนวัตถุ ผู้บริหารควรเลือกฟื้นฟูความพร้อมของคนก่อน เพื่อให้พวกเขาเห็นคุณค่าของตนเอง สร้างความมั่นใจในคุณค่าของตนเองขึ้นใหม่ จากนั้นจึงค่อย เริ่มปรับปรุง และพัฒนาวัตถุสิ่งที่น่าสนใจคือ การพัฒนาคน มิใช่เพียงมุ่งพัฒนาประสิทธิภาพ ของคนในฐานะที่เป็นเครื่องมืออย่างหนึ่ง แต่มุ่งพัฒนาทั้งศักยภาพและศักดิ์ศรีของความเป็น คนที่กำกับด้วยระบบจริยธรรม และความเอื้ออาทรต่อสังคมและสภาพแวดล้อม คือ การ มีวัฒนธรรมร่วมกันภายในองค์กร จิตสำนึกรวมหมู่ (Common Consciousness) ซึ่งได้พัฒนา ขึ้นมาร่วมกันภายใต้การหนุนเสริมจากผู้นำของตน

3. การพัฒนาจิตวิญญาณ ซึ่งกำหนดไว้ว่ามนุษย์มีจิตอยู่ใน 6 ระดับ คือ 1) กลัว 2) ทำตามกติกา 3) มีจิตสำนึก 4) ความจริง 5) ว่าง 6) พ้น เพียงมนุษย์พัฒนามาถึงระดับที่ 3 ก็ สามารถรู้ผิดชอบชั่วดีแล้ว และจากการมีสำนึกผิดชอบชั่วดี ก็จะทำให้การเข้าถึงความจริง มี ความรับผิดชอบกำกับอยู่ด้วย ส่วนการจะไปให้ถึงระดับว่าง และพ้นนั้นยากยิ่งขึ้นไปอีก ตลอด จนการพัฒนาจิตวิญญาณ (Spiritual development) มีจุดเริ่มต้นและพัฒนาไปจาก

กาย----> ความรู้สึก----->ความจำ----->การนึกคิด----->จิตสำนึก

ในที่นี้ ภายเปรียบเสมือนด่านแรกของการรับสัมผัส นำไปสู่ความรู้สึก กับสิ่งหรือ เหตุการณ์ที่มากระทบและเกิดเป็นความจำขึ้น จากฐานความจำที่มีการสังขมนี้ นำไปสู่การนึก คิดโดยใช้เหตุและผล ซึ่งเป็นปัจจัยทำให้เกิดจิตสำนึก เมื่อถึงระดับจิตสำนึกแล้วจะทำให้มีผล ยิ่งยืกว่าการคิดได้แต่เพียงเท่านั้นจะเห็นได้ว่าแนวการอธิบายนี้เป็นแนวเดียวกับคำอธิบายเรื่อง เบญจขันธ์ของศาสนาพุทธนั่นเอง ทั้งหมดนี้เป็นไปเพื่อให้สามารถบรรลุถึงอุดมการณ์ร่วมของ หมู่คณะ

4. การเสริมแรงทางสังคม และการรักษาชื่อเสียง การประสบความสำเร็จ ได้รับ การยอมรับในสังคม ทำให้รู้สึกว่าจะต้องรักษาไว้สืบเนื่องไป โดยเฉพาะการรักษาวินัยไว้ได้คิ ย่อมให้ประโยชน์โดยตรงคืนกลับสู่สมาชิก เนื่องจากทำให้เกิดสภาวะที่เป็นการเสริมแรงซึ่ง กันและกันระหว่างความมีชื่อเสียง และความปรารถนาที่จะรักษาวินัยของหมู่คณะเอาไว้

#### องค์ประกอบร่วมของการเสริมสร้างวินัยขององค์กร

1. การสร้างจิตสำนึกร่วมให้เกิดขึ้นในหมู่สมาชิก โดยการปลูกจิตสำนึกให้เกิด ความศรัทธาต่อตนเอง ต่อความดีและต่อผู้อื่น อันเป็นการเน้นให้เห็นคุณค่าของคน พร้อมไป กับการพิสูจน์ด้วยการกระทำ รวมทั้งการตอกย้ำความคิด ซึ่งสามารถสร้างจิตสำนึกร่วมให้เกิด ขึ้นกับบรรดาสมาชิกได้อย่างกว้างขวาง

2. การมีศรัทธาต่อความเชื่อที่องค์กรใช้เป็นสภาวะ โดยกำหนดหรือสร้างระบบ ความสัมพันธ์ทางสังคม ให้เกี่ยวข้องกับสิ่งเหนือธรรมชาติ การควบคุมทางสังคมจึงมี ทั้งกติกาสังคม ที่สมาชิกในสังคมร่วมกันกำหนดขึ้น และการอยู่ภายใต้อำนาจของสิ่งเหนือ ธรรมชาติประกอบกัน การละเมิดกฎเกณฑ์ที่สมาชิกในสังคมร่วมกันกำหนดขึ้น อาจถูกรอด จากการระแวงระวังโดยคนด้วยกันได้ แต่เชื่อกันว่าจะไม่สามารถรอดพ้นจากการรับรู้ของสิ่ง ศักดิ์สิทธิ์ได้เลย ในทัศนะนี้ ซึ่งเชื่อมโยงความผูกพันระหว่างคนธรรมชาติและสิ่งเหนือธรรม ชาติอย่างแนบแน่นจึงทำให้ธรรมชาติเป็นสิ่งมีชีวิตวิญญูณาณไปด้วย หรือพยายามเสริมสร้าง ความเชื่อในคุณธรรมและจริยธรรมของความดีงาม ความซื่อสัตย์ คุณค่าของคน สัตว์และ สภาพแวดล้อมตามแนวความเชื่อทางศาสนาพุทธ ดังนั้น จะเห็นได้ว่าถึงแม้จะมีคำอธิบายที่ แตกต่างกัน แต่ต่างก็มุ่งเสริมสร้างความซื่อสัตย์ การมองเห็นคุณค่าของสรรพสิ่ง กับความดี ความงามในคนและธรรมชาติ เช่นเดียวกันซึ่งสะท้อนให้เห็นทัศนะทางจิตวิญญูณาณอย่างชัดเจน

3. การเปิดโอกาสให้เกิดการมีส่วนร่วม : คือ การมีส่วนร่วมในด้านต่างๆ ของ บรรดาสมาชิก โดยเฉพาะอย่างยิ่งในการหาข้อตกลงร่วมกันเพื่อกำหนดเป็นกฎระเบียบของ สังคม รวมทั้งกิจกรรมตามประเพณีต่างๆ อันหมายถึง กิจกรรมที่สร้างสรรค้ขึ้น เพื่อให้เป็น ประเพณี ซึ่งมีความหมายที่ลึกซึ้งของการเอื้อให้เกิดการมีส่วนร่วมที่แท้จริงคือการเคารพใน สิทธิของคนที่เป็นสมาชิกคือ การรับรองศักดิ์ศรีแห่งความเป็นคนนั่นเอง

#### 4. การสร้างและส่งเสริมพื้นที่ทางวัฒนธรรม (Cultural space )

คือ การมุ่งแสวงหาพื้นที่ทางสังคม (Social space) ให้แก่บุคคลคือ การมุ่งเสริมสร้างและยืนยันความมีตัวตนของบุคคลในสังคม จึงอาจกล่าวในทำนองเดียวกันได้ว่า การมุ่งแสวงหาพื้นที่ทางวัฒนธรรมให้แก่บุคคลก็คือการมุ่งเสริมสร้างและพัฒนาจิตวิญญาณของบุคคลในฐานะที่เป็นส่วนหนึ่งของสังคม มีปฏิสัมพันธ์ทางสังคม (Social interaction) เชื้ออาหารซึ่งกันและกันระหว่างสมาชิกร่วมสังคมเดียวกัน แต่เมื่อพิจารณาโดยลึกซึ้ง กิจกรรมหรือการแสดงออกในพื้นที่ทางวัฒนธรรมนี้ ล้วนเป็นการมุ่งเน้นย้ำจิตวิญญาณของความเป็นมนุษย์หรืออีกนัยหนึ่ง คือ สักดิ์ศรีของความเป็นมนุษย์และความเป็นหมู่พวกของเขานั่นเอง

5. การเสริมแรงทางสังคม (Social reinforcement) : คือ การได้รับการยกย่อง ชื่นชมจากผู้คนโดยทั่วไป ในศักยภาพภายในของตนในการจัดการสิ่งเหล่านั้น การคงสภาพความสำเร็จไว้ได้ในเวลาต่อๆ มา และการได้รับคำสรรเสริญชมเชยแต่ละครั้ง ล้วนเป็นการเสริมแรงทางสังคมอย่างต่อเนื่อง หรือจัดได้ว่าเป็น “การให้รางวัลทางสังคม” (Positive social sanction) ที่ไม่เพียงแต่สร้างความภาคภูมิใจเท่านั้นแต่ยังทำให้มีความมานะพยายามที่จะรักษาเกียรติหรือศักดิ์ศรีทางสังคม (Social prestige) นี้ไว้ด้วยการรักษากิจกรรมที่สร้างเกียรติให้ตนเอง

#### เงื่อนไขสำคัญในการเสริมสร้างและคงสภาพการมีวินัย

1. โอกาสในการทำซ้ำของวินัย : ดังได้กล่าวมาแล้วว่า การเสริมสร้างวินัยนั้นสามารถใช้ทั้งเงื่อนไขภายนอกและเงื่อนไขภายในพัฒนาให้เกิดขึ้น ทั้งนี้ ด้วยความเชื่อที่ว่า การใช้เงื่อนไขภายในบุคคลพัฒนาวินัยขึ้น จะมีลักษณะยิ่งยกว่าการใช้เงื่อนไขภายนอกแต่เพียงลำพัง ดังนั้นการพัฒนาวินัยจึงต้องมุ่งสร้างทัศนคติที่ติดลบไปถึงขั้นระหวั่นภัยจิตสำนึก ซึ่งมีลักษณะเป็นจิตสำนึกร่วมของสังคม กระนั้น การประพฤติปฏิบัติโดยมีวินัยในอีกแง่มุมหนึ่ง มีลักษณะของการใช้ทักษะในความหมายที่ว่าสิ่งใด ก็ตามที่คนถูกคาดหวังว่าจะสามารถปฏิบัติจนเป็นนิสัยหรือเป็นความเคยชิน โอกาสในการที่จะปฏิบัติซ้ำจะต้องมีอยู่อย่างต่อเนื่อง ทุกรีก็ตามเงื่อนไขในการทำซ้ำของวินัยยังจะต้องอาศัยเงื่อนไขอื่นประกอบด้วยเช่นกัน

2. การพัฒนาโครงสร้างของระบบที่เอื้อต่อการปฏิบัติโดยมีวินัย : การมุ่งพัฒนาวินัยให้เกิดในบุคคลโดยเงื่อนไขแวดล้อมไม่เอื้อให้ยอมเป็นไปได้อย่าง เช่น การคาดหวังให้คนมีวินัยในการข้ามถนนตรงบริเวณทางข้ามที่จัดให้จะพัฒนาได้ยาก หากสะพานคนเดินข้ามถนนและทางม้าลายจัดวางไว้ห่างไกลเกินไป หรืออยู่ในตำแหน่งที่ไม่เหมาะสม หรือไม่มีรถคันใดยินยอมจอดให้คนข้ามทางม้าลาย และเงื่อนไขนี้เป็นสิ่งจำเป็นในการที่จะสนับสนุนให้มีการทำซ้ำของวินัยนั้นๆ ด้วย

3. บริบททางสังคม-วัฒนธรรม (Social-cultural context) : เช่น ความมีวินัยในเรื่องการตรงต่อเวลา มีความจำเป็นในบริบทของสังคมเมือง เนื่องจากกิจกรรมที่เป็นความสัมพันธ์ทางสังคมของมนุษย์ ส่วนถูกกำหนดด้วยเงื่อนไขเวลาที่แน่นอน การคิดเวลาเพียงเล็กน้อยอาจหมายถึง การสูญเสียประโยชน์มากมาย การตรงต่อเวลาจึงถูกใช้เป็นเครื่องบ่งชี้ความรับผิดชอบ และความน่าไว้วางใจของบุคคล ดังนั้นในสังคมเมืองหรือสังคมอุตสาหกรรม การคิดนัด 5-10 นาที จึงจำเป็นต้องกล่าวคำขอโทษพร้อมทั้งคำอธิบายเหตุผลโดยมารยาท อย่างไรก็ตาม ในสังคมชนบทหรือสังคมเกษตรแบบจารีตประเพณี ความเกี่ยวข้องกับเวลาที่สำคัญของเกษตรกรคือ ฤดูกาล ซึ่งจะเป็นตัวกำหนดกิจกรรมทางสังคมเศรษฐกิจโดยทั่วไป ชีวิตในสังคมชนบทในแต่ละวันมิได้ถูกกำหนดด้วยเกณฑ์ของชั่วโมงหรือนาทีการที่เกษตรกรจะไปทำอะไรทำนาวันละ 6 ชั่วโมง หรือ 10 ชั่วโมง ขึ้นอยู่กับเนื้องานและความจำเป็นเร่งด่วนของงานนั้นๆ ด้วยเหตุนี้ การตรงต่อเวลาจึงไม่ใช่สิ่งที่สังคมเกษตรคาดหวังจากสมาชิก ดังนั้น จึงสังเกตได้ว่าบรรดาประเทศในภูมิภาคเอเชีย ซึ่งส่วนใหญ่ยังคงเป็นสังคมเกษตรแบบจารีตประเพณี ผู้คนทั่วไปจึงมักไม่เคร่งครัดกับเวลาเป็นนาที่คั่งเช่นสังคมอุตสาหกรรม ปัญหาเกิดขึ้นเมื่อประเทศเหล่านี้ได้พัฒนาภาคอุตสาหกรรมขึ้นมาได้ช่วงเวลาหนึ่งซึ่งก็คือ ภาคที่เป็นเมือง จึงทำให้เกิดมาตรฐานของความคาดหวังของสังคมที่แตกต่างกัน 2 ชุด ในกรณีนี้ความตรงต่อเวลากำลังเริ่มเป็นสิ่งจำเป็นในสังคมเมือง ในขณะที่ในสังคมชนบทกิจกรรมในช่วงวันยังคงมีลักษณะยืดหยุ่นอยู่มาก จากตัวอย่างคำอธิบายข้างต้น จะเห็นว่าการเสริมสร้างวินัยขึ้นในบุคคล จำเป็นต้องคำนึงถึงบริบททางสังคม-วัฒนธรรมด้วย

จากคำอธิบายเหล่านี้ ทำให้เข้าใจว่าการมุ่งปลูกฝังวินัยในโรงเรียนเพียงลำพังนั้น จะบรรลุผลตามที่คาดหวังได้ยาก หากองค์กรอื่นๆ ทางสังคมไม่ช่วยสานต่อ การเสริมสร้างวินัยในเรื่องนั้นๆ หากจะเปรียบเทียบโดยอุปมา การเสริมสร้างวินัยไม่ใช่การฉัดวัดขึ้นเพียงครั้งเดียว และจะมีผลต่อเนื่องไปยาวนานแต่การเสริมสร้างวินัยเปรียบเหมือนการปลูกต้นไม้ที่แม้จะแทงต้นขึ้นงอกงาม ยังจำเป็นต้องรดน้ำพรวนดินอยู่อย่างสม่ำเสมอ หากทอดทิ้งการทะนุบำรุงเมื่อใดต้นไม้ก็กลับเหี่ยวเฉา โดยนัยเดียวกัน การเสริมสร้างวินัย แม้จะสามารถปลูกฝังได้ นับแต่วัยเยาว์ ก็ยังจำเป็นต้องส่งเสริมให้เกิดการทำซ้ำอย่างต่อเนื่องภายใต้บริบททางสังคม-วัฒนธรรมที่สอดคล้องกัน (พยุหศักดิ์ จันทรสุนทร, 2538)

พัฒนาการของเรื่องวินัยนี้ สรุปได้ว่า คือการประพฤติปฏิบัติตามที่ควรปฏิบัติ ไม่ฝืนระเบียบขอมรับที่จะทำตาม ซึ่งวินัยมีการควบคุมจากทั้งภายในและภายนอก โดยการสร้างจิตสำนึกในเรื่องวินัยนั้นมาจากการมีจิตสำนึก การมีความศรัทธา การเปิดโอกาสให้มีส่วนร่วมและการส่งเสริม